

- (DE) **Originalbetriebsanleitung**
- (EN) Translation of the original operating instructions
- (FR) Traduction du manuel d'utilisation d'origine
- (IT) Traduzione del Manuale d'Uso originale
- (ES) Traducción del manual original
- (NL) Vertaling van de originele gebruiksaanwijzing
- (CZ) Překlad originálního návodu k provozu
- (SK) Preklad originálneho návodu na obsluhu
- (PL) Tłumaczenie oryginalnej instrukcji obsługi
- (HU) Az eredeti használati útmutató fordítása



GHW SCALE 2500

24329

Güde

**DEUTSCH****Bitte lesen Sie die Betriebsanleitung vor Inbetriebnahme sorgfältig durch.**

ENGLISH

Please read the instructions carefully before starting the machine.

FRANÇAIS

Veuillez lire avec soin le mode d'emploi avant la mise en service

ITALIANO

Leggere attentamente le istruzioni per l'uso prima di mettere in funzione l'elettrodomestico.

NEDERLANDS

Graag instructies zorgvuldig doorlezen vóóordat u de machine in gebruik neemt.

CESKY

Před spuštěním stroje si pečlivě přečtěte návod k používání.

SLOVENSKY

Pred prvým použitím prístroja si pozorne prečítajte návod na obsluhu.

MAGYAR

Kérjük alaposan olvassa el a tájékoztatót mielőtt a gépet használja.

SLOVENIJA

Pred uvedbo v pogon prosim natančno preberite priložena navodila za uporabo.

HRVATSKI

Prije puštanja u rad pažljivo pročitajte naputak za upotrebu.

БЪЛГАРСКИ

Преди пускане на уреда в действие моля прочетете внимателно инструкцията за използване.

ROMÂNIA

Va rugăm să citiți cu atenție modul de utilizare înaintea punerii utilajului în funcțiune.

BOSANSKI

Pre puštanja u rad pažljivo pročitajte uputstvo za upotrebu.

POLSKI

Przed przystąpieniem do uruchomienia prosimy o dokładne zapoznanie się z instrukcją obsługi.

ESPAÑOL

Por favor, lea este manual de instrucciones detenidamente antes de la puesta en marcha.



INBETRIEBNAHME | STARTING-UP THE MACHINE | MISE EN SERVICE | MESSA IN FUNZIONE |
INBEDRIJFSTELLING | UVEDENÍ DO PROVOZU | UVEDENIE DO PREVÁDZKY | ÜZEMBE HELYEZÉS |
UVEDBA V POGON | PUŠTANJE U RAD | ПУСКАНЕ В ДЕЙСТВИЕ | PUNEREA ÎN FUNCȚIUNE |
PUŠTANJE U RAD | PUESTA EN MARCHA _____ **4**

Deutsch	TECHNISCHE DATEN BESTIMMUNGSGEMÄSSE VERWENDUNG SICHERHEITSHINWEISE WARTUNG GEWÄHRLEISTUNG _____	13
English	TECHNICAL DATA SPECIFIED CONDITIONS OF USE SAFETY INSTRUCTIONS MAINTENANCE GUARANTEE _____	17
Français	CARACTÉRISTIQUES TECHNIQUES UTILISATION CONFORME À LA DESTINATION CONSIGNES DE SÉCURITÉ ENTRETIEN GARANTIE _____	21
Italiano	DATI TECNICI USO IN CONFORMITÀ ALLA DESTINAZIONE ISTRUZIONI DI SICUREZZA MANUTENZIONE GARANZIA _____	25
Nederlands	TECHNISCHE GEGEVENS VOORGESCHREVEN GEBRUIK VAN HET SYSTEEM VEILIGHEIDSADVIEZEN ONDERHOUD GARANTIE _____	29
Cesky	TECHNICKÉ ÚDAJE POUŽITÍ V SOULADU S URČENÍM BEZPEČNOSTNÍ POKYNY ÚDRŽBA ZÁRUKA _____	33
Slovensky	TECHNICKÉ ÚDAJE POUŽITIE PODĽA PREDPISOV BEZPEČNOTNÉ POKYNY ÚDRZBA ZÁRUKA _____	37
Hungary	MŰSZAKI ADATOK RENDELTETÉS SZERINTI HASZNÁLAT BIZTONSÁGI UTASÍTÁSOK KARBANTARTÁS JÓTÁLLÁS _____	41
Polski	DANE TECHNICZNE ZASTOSOWANIE ZGODNE Z PRZEZNACZENIEM WSKAZÓWKI DOTYCZĄCE BEZPIECZEŃSTWA KONSERWACJA GWARANCJA _____	45
Español	TDATOS TÉCNICOS USO PREVISTO INSTRUCCIONES DE SEGURIDAD MANTENIMIENTO GARANTÍA _____	49



LIEFERUMFANG | DELIVERED ITEMS | ARTICLES DÉLIVRÉS | VOLUME DELLA FORNITURA |
LEVERINGSOMVANG | OBJEM DODÁVKY | ROZSAH DODÁVKY | SZÁLLÍTÁSI TERJEDELEM |
OBSEG DOBAVE | OPSEG ISPORUKE | ОБЕМ НА ДОСТАВКАТА | VOLUMUL LIVRĂRII | OPSEG
SPORUKE | TESLIMAT KAPSAMI | ZAKRES DOSTAWY | VOLUMEN DE SUMINISTRO

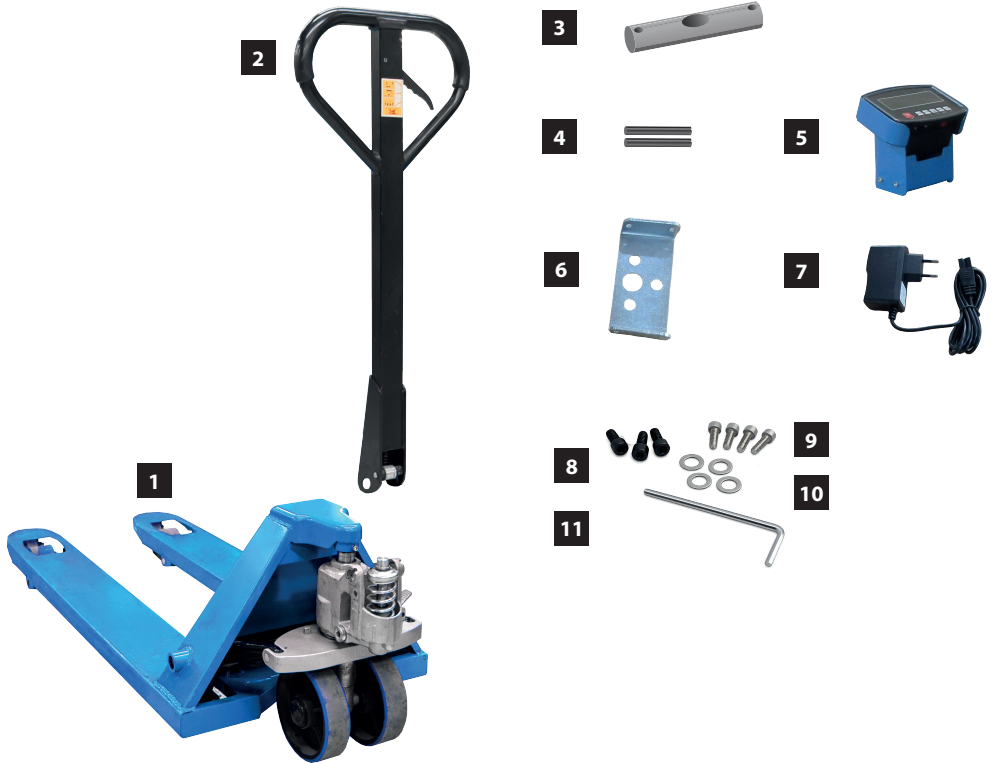
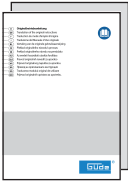

DE	Montage	SL	Montaža
EN	Assembly	HR	Montaža
FR	Assemblage	BG	Монтаж
IT	Montaggio	RO	Montaj
NL	Montage	BIH	Montaža
CZ	Montáž	PL	Montaż
SK	Montáž	ES	Montaje
HU	Szerelés		



2-3

DE	Inbetriebnahme	SL	Uvedba v pogon
EN	Starting-up the machine	HR	Puštanje u rad
FR	mise en service	BG	Пускане в действие
IT	Messa in funzione	RO	Punerea în funcțiune
NL	Inbedrijfstelling	BIH	Puštanje u rad
CZ	Uvedení do provozu	PL	Uruchomienie
SK	Uvedenie do prevádzky	ES	Puesta en marcha
HU	Üzembe helyezés		



4

DE	Betrieb	SL	Delovanje
EN	Operation	HR	Rad
FR	Fonctionnement	BG	Работа
IT	Esercizio	RO	Funcționare
NL	Gebruik	BIH	Rad
CZ	Provoz	PL	Eksploatacja
SK	Prevádzka	ES	Funcionamiento
HU	Üzemeltetés		



5

DE	Arbeitsanweisungen	SL	Napotki za delo
EN	Work instructions	HR	Radne upute
FR	Instructions	BG	Инструкции за експлоатация
IT	Istruzioni di lavoro	RO	Instrucțiuni de lucru
NL	Werkaanwijzing	BIH	Radna uputstva
CZ	Pracovní instrukce	PL	Instrukcje robocze
SK	Pracovné inštrukcie	ES	Instrucciones de trabajo
HU	Munkavégzési utasítások		

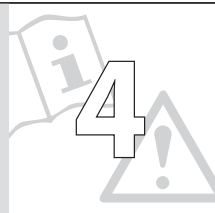

6

DE	Reinigung / Wartung	SL	Čiščenje / Vzdrževanje
EN	Cleaning / Maintenance	HR	Čišćenje / Održavanje
FR	Nettoyage / Entretien	BG	Чистене / Поддръжка
IT	Pulizia / Manutenzione	RO	Curățare / Întreținere
NL	Schoonmaken / Onderhoud	BIH	Čišćenje / Održavanje
CZ	Čistění / Údržba	PL	Czyszczenie/konserwacja
SK	Čistenie / Údržba	ES	Limpieza/mantenimiento
HU	Tisztítás / Karbantartás		

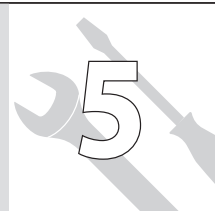

7

2

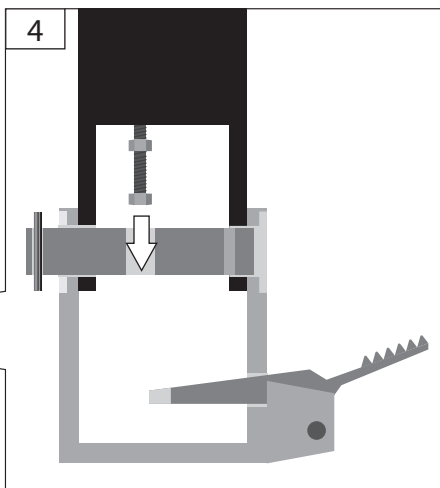
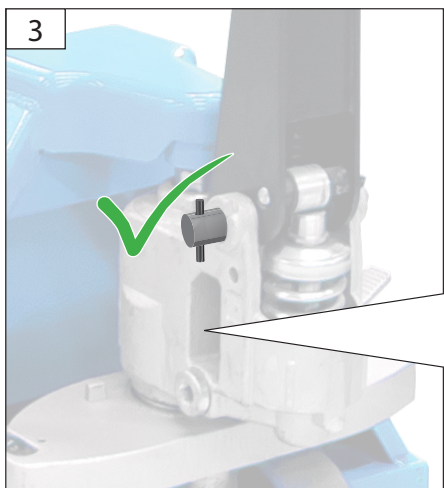
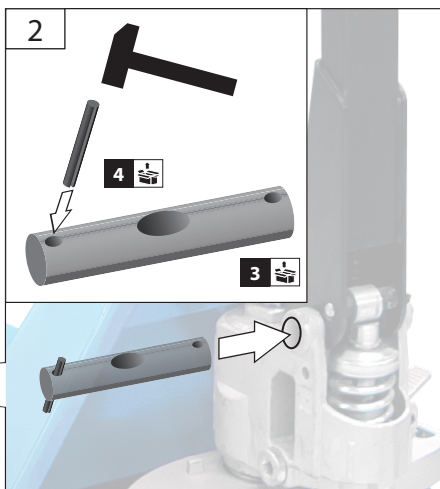
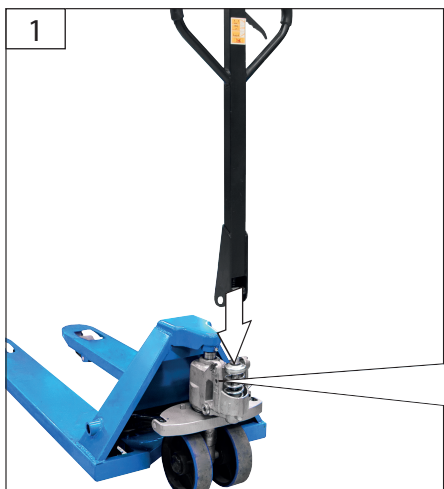

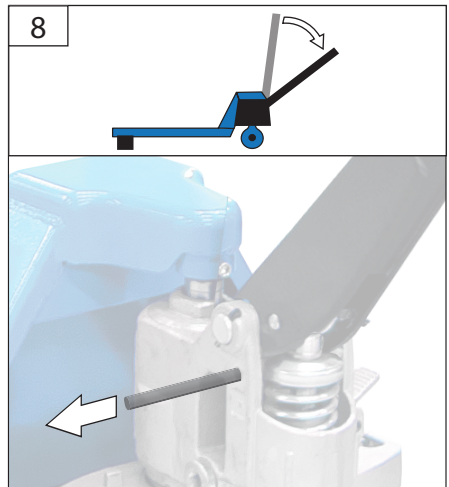
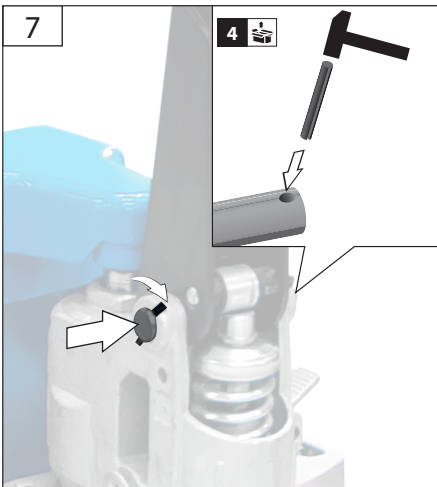
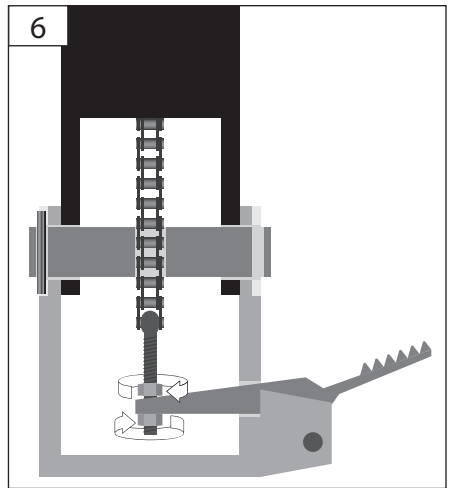
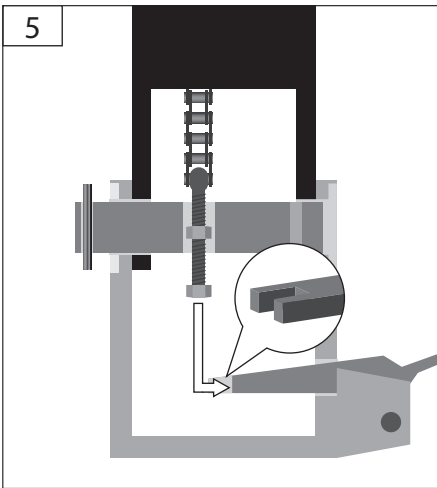

2

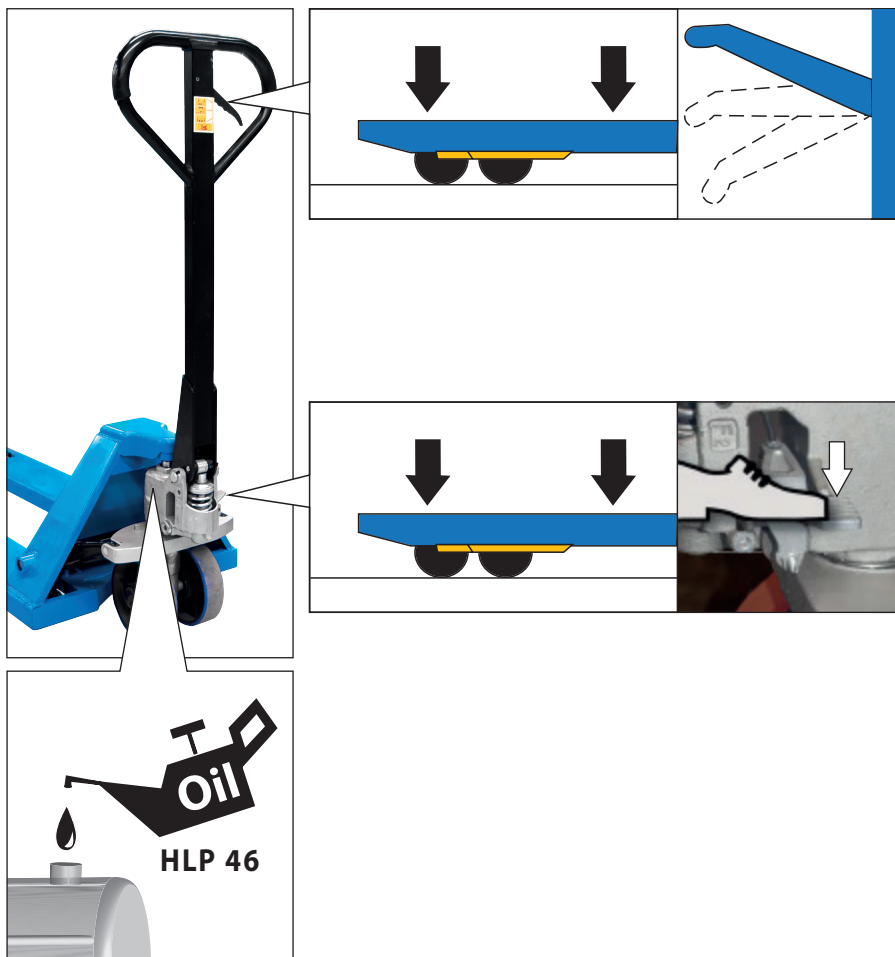

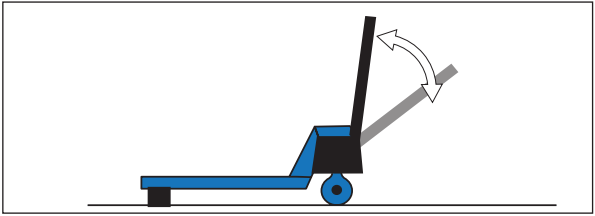
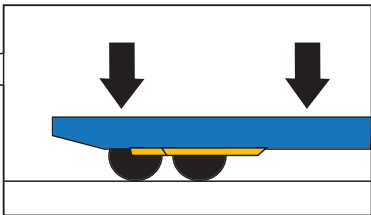
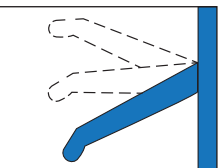
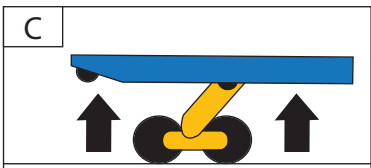
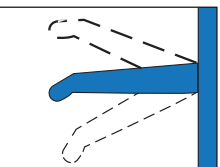
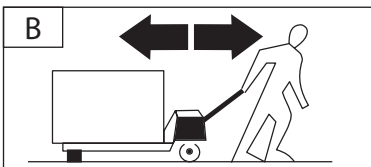
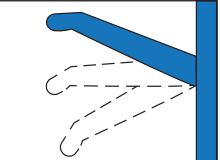
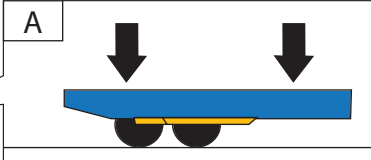

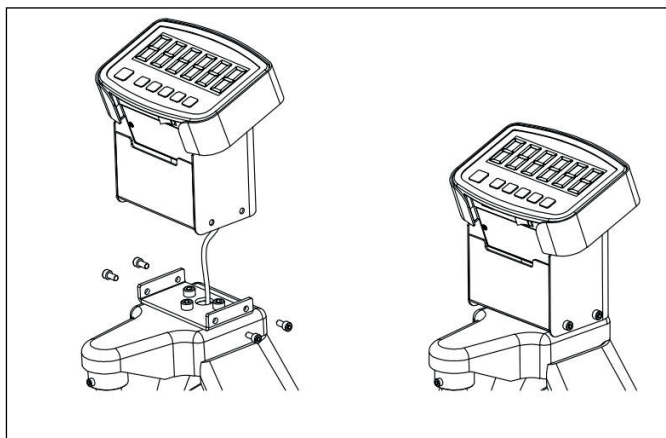
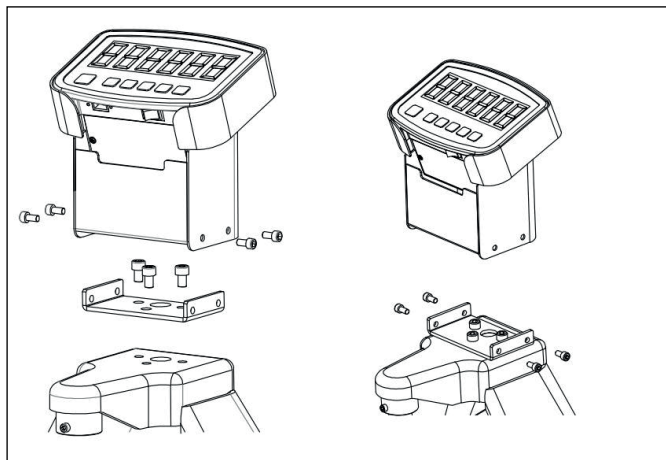

START
3
STOP



START 3 STOP

2a

START



2b



3a



3b



START
3
STOP

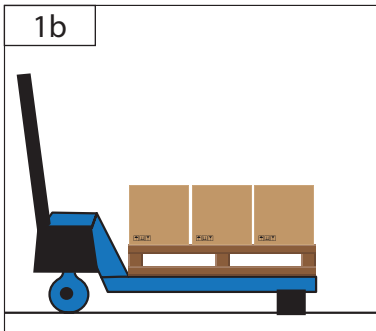
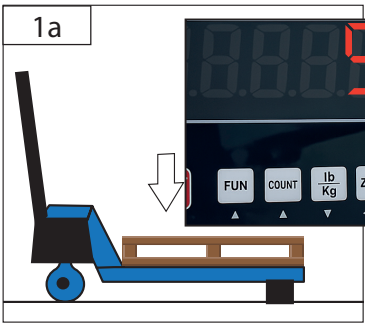



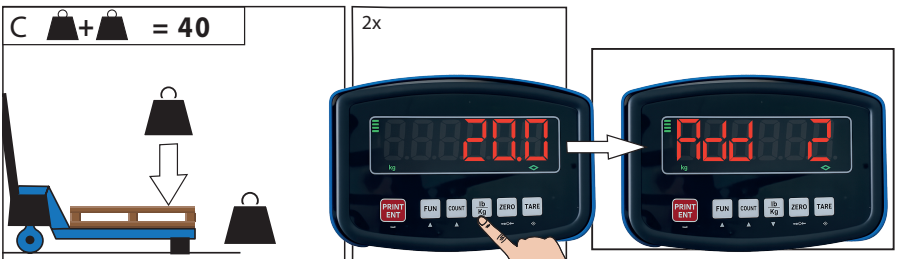
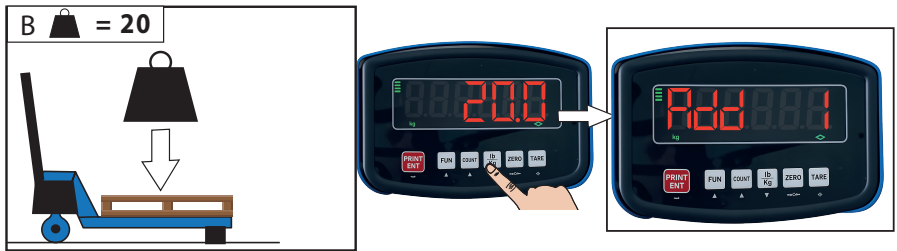
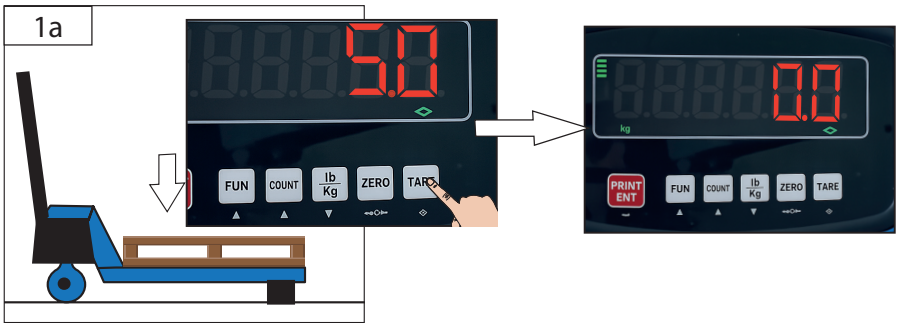

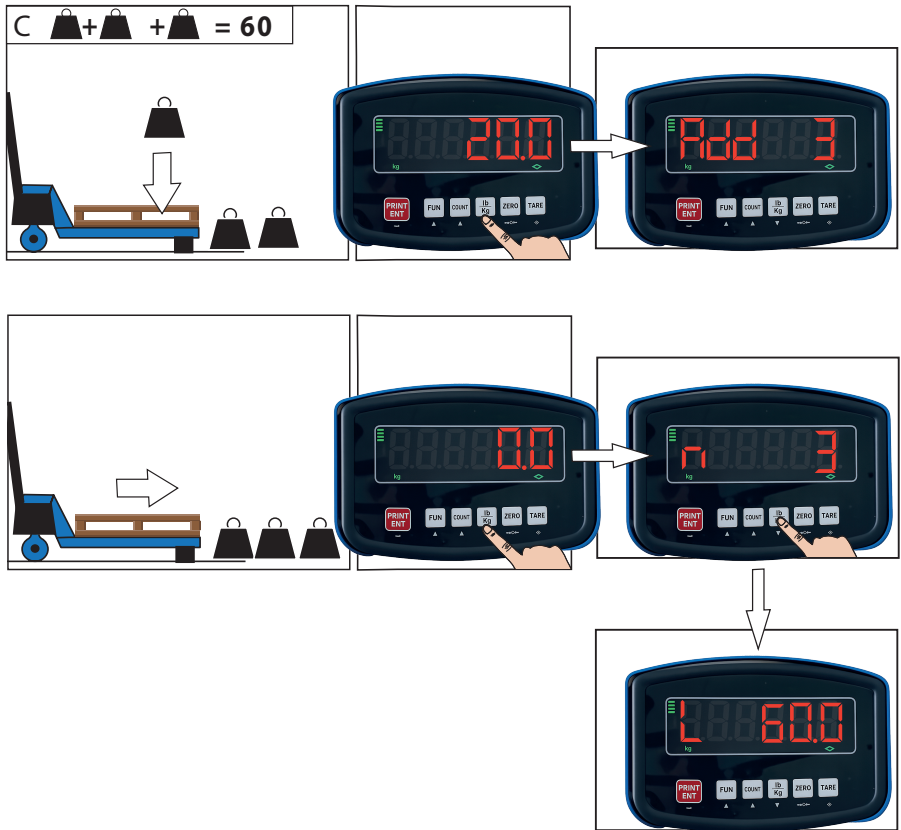

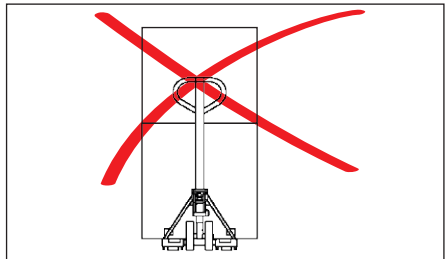
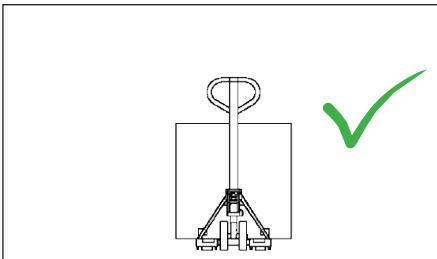
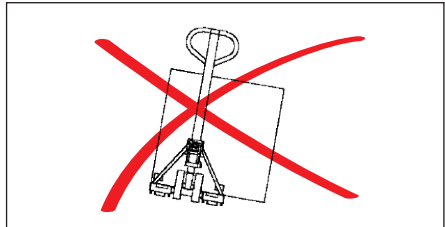
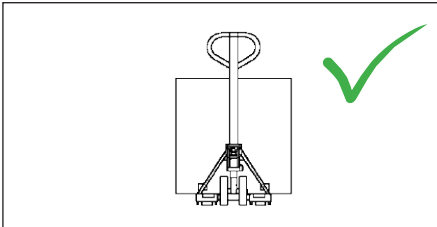
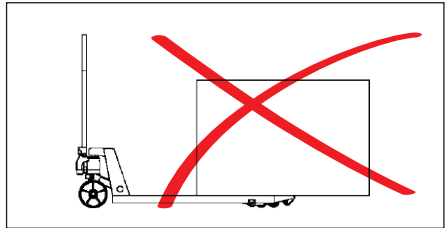
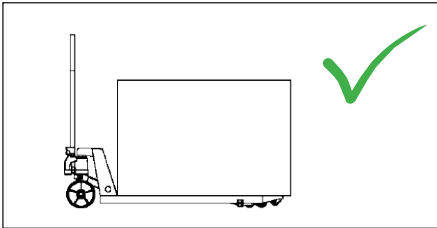
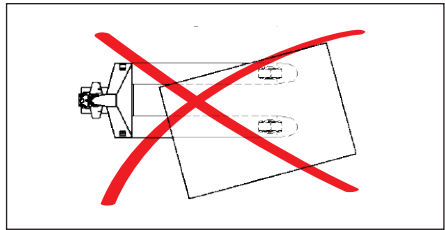
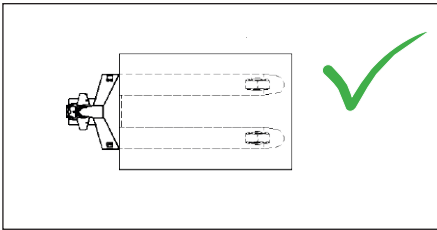
START 3 STOP







Technische Daten

Gabelhubwagen	GHW Scale 2500
Artikel-Nr.	24329
 Tragkraft	2500 kg
 Gabellänge	1150 mm
Gabelhöhe abgelassen	85 mm
 Hubhöhe	195 mm
 Gesamtlänge	1550 mm
 Gesamthöhe mit Deichsel	1205 mm
Maße L x B x H	1550 x 560 x 1205 mm
 Gewicht	94 kg



Benutzen Sie das Gerät erst nachdem Sie die Bedienungsanleitung aufmerksam gelesen und verstanden haben. Machen Sie sich mit den Bedienungselementen und dem richtigen Gebrauch des Gerätes vertraut. Beachten Sie alle in der Anleitung aufgeführten Sicherheitshinweise. Verhalten Sie sich verantwortungsvoll gegenüber anderen Personen.

Der Bediener ist verantwortlich für Unfälle oder Gefahren gegenüber Dritten.

Falls über den Anschluss und die Bedienung des Gerätes Zweifel entstehen sollten, wenden Sie sich an den Kundendienst.

Bestimmungsgemäße Verwendung

Der Gabelhubwagen ist ausschließlich zum manuellen Heben, Senken und Transportieren von Lasten auf ebenem Untergrund bestimmt.

Es sind jeweils die im Einsatzland gültigen Vorschriften zu beachten.

Dieses Gerät darf nur wie angegeben bestimmungsgemäß verwendet werden. Bei Nichtbeachtung der Bestimmungen, aus den allgemein gültigen Vorschriften sowie den Bestimmungen aus dieser Anleitung, kann der Hersteller für Schäden nicht verantwortlich gemacht werden.

Anforderungen an den Bediener

Das Gerät darf nur von Personen bedient und gewartet werden, die damit vertraut und über die Gefahren unterrichtet sind.

Lassen Sie niemals Kinder mit dem Gerät arbeiten. Lassen Sie niemals Erwachsene ohne ordnungsgemäße Einweisung mit dem Gerät arbeiten.

Der Bediener muss vor Gebrauch des Gerätes aufmerksam die Bedienungsanleitung gelesen und verstanden haben.

Qualifikation: Außer einer ausführlichen Einweisung durch eine sachkundige Person ist keine spezielle Qualifikation für den Gebrauch des Gerätes notwendig.

Mindestalter: Das Gerät darf nur von Personen betrieben werden, die das 16. Lebensjahr vollendet haben. Eine Ausnahme stellt die Benutzung als Jugendlerner dar, wenn die Benutzung im Zuge einer Berufsausbildung zur Erreichung der Fertigkeit unter Aufsicht eines Ausbilders erfolgt.

Örtliche Bestimmungen können das Mindestalter des Benutzers festlegen.

Schulung: Die Benutzung des Gerätes bedarf lediglich einer entsprechenden Unterweisung durch eine sachkundige Person bzw. die Bedienungsanleitung. Eine spezielle Schulung ist nicht notwendig.

Restrisiken

Auch bei richtiger Verwendung und Einhaltung aller Sicherheitsbestimmungen, können noch Restrisiken bestehen.



WARNUNG!
Quetsch- und Schergerfahr



Beim Ablassen von Lasten.



Beim Bewegen und Fahren von Lasten.



Lasten mit dem Gabelstapler transportieren, die nicht ordnungsgemäß aufgenommen oder gesichert sind



Gabelstapler mit angehobener Last kippen oder schräg fahren



Unter angehobenen oder unsicheren Lasten stehen oder arbeiten



Hinter angehobenen oder unsicheren Lasten stehen oder arbeiten



Personen mit dem Gabelstapler anheben oder transportieren

Trotz dem Beachten der Betriebsanleitung können auch nicht offensichtliche Restrisiken bestehen.

Verhalten im Notfall

Leiten Sie die der Verletzung entsprechend notwendigen Erste Hilfe Maßnahmen ein und fordern Sie schnellst möglich qualifizierte ärztliche Hilfe an. Bewahren Sie den Verletzten vor weiteren Schädigungen und stellen Sie diesen ruhig. Für einen eventuell eintretenden Unfall sollte immer ein Verbandskasten nach DIN 13164 am Arbeitsplatz griffbereit vorhanden sein. Dem Verbandskasten entnommenes Material ist sofort wieder aufzufüllen. Wenn Sie Hilfe anfordern, machen Sie folgende Angaben

1. Ort des Unfalls
2. Art des Unfalls
3. Zahl der Verletzten
4. Art der Verletzungen

Symbole



Warnung/Achtung!



Zur Verringerung eines Verletzungsrisikos Betriebsanleitung lesen.



Sicherheitsschuhe mit Stahlkappen tragen!



Warnung vor Stolpergefahr



Nicht auf das Gerät stehen



Das Überschreiten der angegebenen Nutzlast ist verboten.



CE Konformitätszeichen



Bedienung des Lastenhebels



Vor Nässe schützen



Packungsorientierung oben

Sicherheitshinweise

Das Befördern von Personen oder Tieren sowie das Aufhalten im Gefahrenbereich ist verboten.

Das Aufhalten unter angehobenen Lasten ist verboten.

Tragen Sie geeignete Arbeitskleidung wie festes Schuhwerk mit rutschfester Sohle und Stahlkappen. Am Gerät und dessen Einstellungen dürfen keine unbefugten Veränderungen vorgenommen werden.

Sorgen Sie bei der Arbeit mit dem Gerät immer für ausreichende Beleuchtung bzw. gute Lichtverhältnisse.

Vor Nässe schützen Die Maschine nicht dem Regen aussetzen.

Aufnehmen der Last

Das Überschreiten der angegebenen Nutzlast ist verboten.

Beladen Sie den Gabelhubwagen niemals bei angehobener Gabel.

Gabelzinken unter der Palette einfahren und durch Pumpen die Last anheben. Die Last muss gleichmäßig auf beiden Gabelzinken verteilt sein.

Die Queraufnahme von Langgut ist nicht zulässig.

Lassen Sie eine angehobene Last nie unbeaufsichtigt.

Fahren mit einer Last

Der Betrieb des Geräts ist nur auf ebenem und befestigtem Untergrund zulässig.

Achtung der Gabelhubwagen ist nicht mit einer Bremse ausgestattet.

Das Fahren an Steigungen ist untersagt.

Bewegen Sie die Last möglichst niedrig über dem Boden unter Beachtung der Bodenfreiheit und fahren Sie mit angemessener Geschwindigkeit um jeder Zeit zu stoppen.

Falls Sie den Gabelhubwagen nicht mehr mit eigener Kraft stoppen können, lassen Sie die Last komplett ab um das Gerät zu stoppen.

Absetzen der Last

Setzen Sie die Last durch Anziehen des Handgriffs oder Betätigung des Fußpedals ab.

Fahrzeug abstellen

Stellen Sie den Gabelhubwagen immer auf ebenem Untergrund und senken die Lastgabel immer ganz ab.

Transport

Beim Transport z. B. auf einem LKW, Anhänger muss der Gabelhubwagen fachgerecht verladen werden und ausreichend gesichert (z. B. durch Keile, Spann- gurte, etc.).

⚠ Überprüfen Sie vor jeder Inbetriebnahme sämtliche Schraub- und Steckverbindungen sowie Schutzeinrichtungen auf Festigkeit und richtigen Sitz und ob alle Beweglichen Teile leichtgängig sind.

⚠ Es ist strengstens untersagt, die an der Maschine befindlichen Schutzeinrichtungen zu demontieren, abzuändern oder Zweck zu entfremden oder fremde Schutzeinrichtungen anzubringen.

⚠ Das Gerät darf nicht benutzt werden falls es beschädigt ist oder die Sicherheitseinrichtungen defekt sind. Tauschen Sie abgenutzte und beschädigte Teile aus.

Wartung/Lagerung

Reparaturen und Arbeiten, die nicht in dieser Anleitung beschrieben wurden, nur von qualifiziertem Fachpersonal durchführen lassen.

Nur Originalzubehör und Originalersatzteile verwenden.

Gerät niemals mit Wasser abspritzen!

Die Maschine und deren Komponenten nicht mit Lösemittel, entzündlichen oder giftigen Flüssigkeiten reinigen. Zum Reinigen nur ein feuchtes Tuch benutzen.

Nur ein regelmäßig gewartetes und gut gepflegtes Gerät kann ein zufriedenstellendes Hilfsmittel sein. Wartungs- und Pflegemängel können zu unvorhersehbaren Unfällen und Verletzungen führen.

Bei Bedarf finden Sie die Ersatzteilliste im Internet unter www.guede.com.

Entsorgung

Altöl umweltgerecht entsorgen!

Achten Sie darauf, dass keine Mineralölprodukte ins Erdreich gelangen. Mineralölprodukte nicht mit Haut, Augen und Kleidung in Berührung bringen.

Entsorgung der Transportverpackung

Die Verpackung schützt das Gerät vor Transportschäden. Die Verpackungsmaterialien sind in der Regel nach umweltverträglichen und entsorgungstechnischen Gesichtspunkten ausgewählt und deshalb recycelbar. Das Rückführen der Verpackung in den

Materialkreislauf spart Rohstoffe und verringert das Abfallaufkommen. Verpackungsteile (z.B. Folien, Styropor®) können für Kinder gefährlich sein.

Erstleistungsgefahr!

Bewahren Sie Verpackungsteile außerhalb der Reichweite von Kindern auf und entsorgen Sie sie so schnell wie möglich.

Gewährleistung

Die Gewährleistungszeit beträgt 12 Monate bei gewerblicher Nutzung, 24 Monate für Verbraucher und beginnt mit dem Zeitpunkt des Kaufs des Gerätes. Die Gewährleistung erstreckt sich ausschließlich auf Mängel, die auf Material- oder Herstellungsfehler zurückzuführen sind. Bei Geltendmachung eines Mangels im Sinne der Gewährleistung ist der original Kaufbeleg mit Verkaufsdatum beizufügen. Von der Gewährleistung ausgeschlossen sind unsachgemäße Anwendungen, wie z. B. Überlastung des Gerätes, Gewaltanwendung, Beschädigungen durch Fremdeinwirkung oder durch Fremdkörper. Nichtbeachtung der Gebrauchs- und Aufbauanleitung und normaler Verschleiß sind ebenfalls von der Gewährleistung ausgeschlossen.

Wichtige Kundeninformation

Bitte beachten Sie, dass eine Rücksendung innerhalb oder auch außerhalb der Gewährleistungszeit grundsätzlich in der Originalverpackung erfolgen sollte. Durch diese Maßnahme werden unnötige Transportschäden und deren oft strittige Regelung wirkungsvoll vermieden. Nur im Originalkarton ist Ihr Gerät optimal geschützt und somit eine reibungslose Bearbeitung gesichert.

Service

Sie haben technische Fragen? Eine Reklamation? Benötigen Ersatzteile oder eine Bedienungsanleitung? Auf der Homepage der Firma Guede GmbH & Co. KG (www.guede.com) im Bereich Service helfen wir Ihnen schnell und unbürokratisch weiter. Bitte helfen Sie uns Ihnen zu helfen. Um Ihr Gerät im Reklamationsfall identifizieren zu können benötigen wir die Seriennummer sowie Artikelnummer und Baujahr.

Inspektions- und Wartungsplan

Regelmäßige Wartungsperiode		Vor jeder Inbetriebnahme	Nach 1 Monat	Nach 3 Monaten	Nach 12 Monaten
Funktion der Stellteile	Kontrollieren	✓			
Laufrollen und Rollenachsen	Kontrollieren	✓			
Gelenke und Lager	Schmieren		✓		
Hydrauliköl bei abgesenkter Gabel	Kontrollieren			✓	
	Ersetzen				✓

Alle diese Daten finden Sie auf dem Typenschild. Um diese Daten stets zur Hand zu haben, tragen Sie diese bitte unten ein.

Seriennummer:

Artikelnummer:

Baujahr:

Tel.: +49 (0) 79 04 / 700-360

Fax: +49 (0) 79 04 / 700-51999







E-Mail: support@ts.guede.com

Entsorgung



Altbatterien, Elektro- und Elektronik-Altgeräte dürfen nicht zusammen mit dem Hausmüll entsorgt werden. Altbatterien, Elektro- und Elektronik-Altgeräte sind getrennt zu sammeln und zu entsorgen. Entfernen Sie Altbatterien, Altakkumulatoren und Leuchtmittel vor dem Entsorgen aus den Geräten. Erkundigen Sie sich bei den örtlichen Behörden oder bei Ihrem Fachhändler nach Recyclinghöfen und Sammelstellen. Je nach den örtlichen Bestimmungen können Einzelhändler verpflichtet sein, Altbatterien, Elektro- und Elektronik-Altgeräte kostenlos zurückzunehmen. Tragen Sie durch Wiederverwendung und Recycling Ihrer Altbatterien, Elektro- und Elektronik-Altgeräte dazu bei, den Bedarf an Rohmaterialien zu verringern. Altbatterien (vor allem Lithium-Ionen-Batterien), Elektro- und Elektronik-Altgeräte enthalten wertvolle, wiederverwertbare Materialien, die bei nicht umweltgerechter Entsorgung negative Auswirkungen auf die Umwelt und Ihre Gesundheit haben können. Löschen Sie vor der Entsorgung möglicherweise auf Ihrem Altgerät vorhandene personenbezogene Daten.

Technical specifications

pallet truck	GHW Scale 2500
Item no.	24329
 load capacity	2500 kg
 Fork length	1150 mm
Fork height lowered	85 mm
 Lifting height	195 mm
 Total length	1550 mm
 Overall height including drawbar	1205 mm
Dimensions L x W x H	1550 x 560 x 1205 mm
 Weight	94 kg



Do not use the appliance until you have read and understood the user manual carefully. Familiarise yourself with the controls and the correct use of the appliance. Observe all the safety instructions listed in the manual. Behave responsibly towards others.

The operator is liable for accidents or hazards affecting third parties.

If you have any questions regarding the connection or operation of the device, please contact customer services.

Intended use

The hand pallet truck is intended solely for the manual lifting, lowering and transporting of loads on level ground.

The regulations in force in the country of operation must be observed at all times.

This appliance must only be used for its intended purpose as specified. The manufacturer cannot be held liable for any damage resulting from failure to comply with the generally applicable regulations or the instructions in this manual.

Requirements for the operator

The equipment must only be operated and maintained by persons who are familiar with it and have been made aware of the risks involved.

Never allow children to use the equipment. Never allow adults to use the equipment without proper training.

The operator must have read and understood the operating instructions carefully before using the equipment.

Qualifications: Apart from detailed instruction from a competent person, no special qualifications are required to use the device.

Minimum age: The equipment may only be operated by persons who have reached the age of 16. An exception is made for young people if the equipment is used as part of vocational training to acquire the

necessary skills under the supervision of an instructor. Local regulations may specify the minimum age of the user.

Training: To use the device, you simply need to receive appropriate instruction from a competent person or consult the user manual. No special training is required.

residual risks

Even when used correctly and in compliance with all safety regulations, residual risks may still exist.



WARNING!
Risk of crushing and shearing



When lowering loads.



When moving and transporting loads.



Transporting loads with a forklift truck that have not been properly loaded or secured



Tilting or driving at an angle whilst the forklift truck has a raised load



Standing or working under suspended or unstable loads



Standing or working behind raised or unstable loads



Lifting or transporting people using a forklift truck

Even if the operating instructions are followed, there may still be residual risks that are not immediately apparent.

What to do in an emergency

Administer the first aid appropriate to the injury and seek qualified medical assistance as soon as possible. Protect the injured person from further harm and keep them calm. In the event of an accident, a first-aid kit complying with DIN 13164 should always be kept within easy reach at the workplace. Any items taken from the first-aid kit must be replaced immediately. When requesting assistance, provide the following details

1. Location of the accident
2. Type of accident
3. Number of injured persons
4. Nature of the injuries

Symbols



Warning/Caution!



Read the operating instructions to reduce the risk of injury.



Wear safety shoes with steel toe caps!



Warning: risk of tripping



Do not stand on the appliance



Exceeding the specified payload is prohibited.



CE mark



How to use the load lever



Keep dry



Package orientation: top

Safety instructions

It is prohibited to transport people or animals, or to remain in the danger zone.

It is prohibited to stand beneath suspended loads.

Wear suitable work clothing, such as sturdy footwear with non-slip soles and steel-toed caps.

No unauthorised changes must be made to the device or its settings.

Always ensure there is sufficient lighting or good lighting conditions when working with the machine. Protect from moisture. Do not expose the machine to rain.

Lifting the load

Exceeding the specified payload is prohibited.

Never load the pallet truck whilst the forks are raised.

Insert the forks under the pallet and lift the load by pumping the controls. The load must be evenly distributed between both forks.

Long items must not be loaded crosswise.

Never leave a raised load unattended.

Driving with a load

The appliance must only be used on a level and firm surface.

Please note that the pallet truck is not fitted with a brake.

Driving on inclines is prohibited.

Keep the load as close to the ground as possible, taking care to maintain sufficient ground clearance, and drive at a reasonable speed so that you can stop at any time.

If you are unable to stop the pallet truck under your own power, lower the load completely to bring the truck to a halt.

Lowering the load

Lower the load by tightening the handle or pressing the foot pedal.

Park your vehicle

Always position the pallet truck on a level surface and always lower the forks completely.

Transport

When transporting the pallet truck, for example on a lorry or trailer, it must be loaded correctly and secured adequately (e.g. using chocks, lashing straps, etc.).

⚠ Before each start-up, check that all screw and plug connections, as well as safety devices, are secure and correctly fitted, and that all moving parts operate smoothly.

⚠ It is strictly forbidden to remove, alter or misuse the safety devices fitted to the machine, or to fit any third-party safety devices.

⚠ Do not use the appliance if it is damaged or if any of its safety features are faulty. Replace any worn or damaged parts.

Maintenance/Storage

Repairs and work not described in this manual must only be carried out by qualified personnel.

Use only genuine accessories and genuine spare parts.

Never spray the appliance with water!

Do not clean the machine or its components with solvents, flammable or toxic liquids. Use only a damp cloth for cleaning.

Only a device that is regularly serviced and well maintained can be a reliable aid. A lack of maintenance and care can lead to unforeseeable accidents and injuries.

If required, you can find the spare parts list online at www.guede.com.

Disposal

Dispose of used oil in an environmentally responsible manner!

Ensure that no petroleum products enter the soil. Avoid contact between petroleum products and your skin, eyes and clothing.

Disposal of transport packaging

The packaging protects the appliance from damage during transport. The packaging materials are generally selected on the basis of environmental and disposal considerations and are therefore recyclable. Returning the packaging to the material cycle saves raw materials and reduces waste. Packaging components (e.g. plastic film, polystyrene) can be dangerous for children.

Choking hazard!

Keep packaging materials out of the reach of children and dispose of them as soon as possible.

warranty

The warranty period is 12 months for commercial use and 24 months for consumers, and begins on the date of purchase of the device. The warranty covers only defects attributable to material or manufacturing faults. When making a claim under the warranty, the original proof of purchase showing the date of sale must be provided. The warranty does not cover

improper use, such as overloading the device, the use of force, damage caused by external influences or by foreign objects. Failure to follow the instructions for use and assembly, and normal wear and tear, are also excluded from the warranty.

Important customer information

Please note that returns, whether within or outside the warranty period, should always be made in the original packaging. This measure effectively prevents unnecessary damage during transit and the often contentious issues that arise from such damage. Only in the original box is your device optimally protected, ensuring that your return is processed smoothly.

Service

Do you have any technical queries? A complaint?

Do you need spare parts or an instruction manual?

Visit the 'Service' section of the Güde GmbH & Co. KG website (www.guede.com) and we'll assist you quickly and efficiently. Please help us to help you. In order to identify your device in the event of a complaint, we require the serial number, item number and year of manufacture.

Inspection and maintenance schedule

Regular maintenance interval		Before each commissioning	After 1 month	After 3 months	After 12 months
Function of the control units	Check	✓			
Castors and castor axles	Check	✓			
Joints and bearings	Lubricate		✓		
hydraulic oil when the forks are lowered	Check			✓	
	Replace				✓

You will find all this information on the type plate. To ensure you always have this information to hand, please enter it below.

Serial number:

Item number:

Year of manufacture:

Tel.: +49 (0) 79 04 / 700-360

Fax: +49 (0) 79 04 / 700-51999







Email: support@ts.guede.com

Disposal



Used batteries and waste electrical and electronic equipment must not be disposed of with household waste. Used batteries and waste electrical and electronic equipment must be collected and disposed of separately. Remove used batteries, rechargeable batteries and light bulbs from the devices before disposal. Check with your local authorities or specialist retailer for recycling centres and collection points. Depending on local regulations, retailers may be obliged to take back used batteries, electrical and electronic waste free of charge. By reusing and recycling your used batteries, electrical and electronic waste, you can help reduce the demand for raw materials. Used batteries (particularly lithium-ion batteries), and waste electrical and electronic equipment contain valuable, recyclable materials which, if disposed of in an environmentally unsound manner, can have a negative impact on the environment and your health. Before disposal, delete any personal data that may be stored on your old device.

Caractéristiques techniques

transpalette	Échelle GHW 2500
Référence	24329
 capacité de charge	2500 kg
 Longueur de fourche	1150 mm
Hauteur des fourches abaissée	85 mm
 hauteur de levage	195 mm
 longueur totale	1550 mm
 Hauteur totale avec timon	1205 mm
Dimensions L x l x H	1550 x 560 x 1205 mm
 Poids	94 kg



N'utilisez l'appareil qu'après avoir lu attentivement et compris le mode d'emploi. Familiarisez-vous avec les commandes et l'utilisation correcte de l'appareil. Respectez toutes les consignes de sécurité figurant dans le mode d'emploi. Agissez de manière responsable envers les autres.

L'opérateur est responsable des accidents ou des dangers causés à des tiers.

Si vous avez des doutes concernant le raccordement ou le fonctionnement de l'appareil, veuillez contacter le service après-vente.

Utilisation conforme

Le transpalette est exclusivement destiné au levage, à la descente et au transport manuels de charges sur un sol plat.

Il convient de respecter les réglementations en vigueur dans le pays d'intervention.

Cet appareil doit être utilisé exclusivement conformément à l'usage prévu. En cas de non-respect des dispositions issues de la réglementation en vigueur ainsi que des consignes figurant dans le présent mode d'emploi, le fabricant ne saurait être tenu responsable des dommages éventuels.

Exigences requises pour l'opérateur

L'appareil ne doit être utilisé et entretenu que par des personnes familiarisées avec son fonctionnement et informées des dangers qu'il présente.

Ne laissez jamais des enfants utiliser cet appareil. Ne laissez jamais des adultes utiliser cet appareil sans avoir reçu une formation adéquate.

Avant d'utiliser l'appareil, l'utilisateur doit avoir lu attentivement et compris le mode d'emploi.

Qualification : aucune qualification particulière n'est requise pour utiliser l'appareil, hormis une formation approfondie dispensée par une personne compétente.

Âge minimum : l'appareil ne doit être utilisé que par des personnes âgées d'au moins 16 ans. Une

exception est prévue pour les adolescents lorsque l'utilisation s'inscrit dans le cadre d'une formation professionnelle visant l'acquisition de compétences, sous la supervision d'un formateur.

La réglementation locale peut fixer l'âge minimum de l'utilisateur.

Formation : l'utilisation de l'appareil nécessite uniquement une formation appropriée dispensée par une personne compétente ou la lecture du mode d'emploi. Aucune formation spécifique n'est nécessaire.

risques résiduels

Même en cas d'utilisation conforme et de respect de toutes les consignes de sécurité, des risques résiduels peuvent subsister.



AVERTISSEMENT !

Risque d'écrasement et de cisaillement



Lors de la descente des charges.



Lors du déplacement et du transport de charges.



Transporter avec un chariot élévateur des charges qui ne sont pas correctement saisies ou arrimées



Faire basculer ou rouler en biais un chariot élévateur avec une charge soulevée



Se tenir debout ou travailler sous des charges en suspension ou instables



Se tenir derrière des charges soulevées ou instables ou travailler à proximité de celles-ci



Soulever ou transporter des personnes à l'aide d'un chariot élévateur

Même en respectant le mode d'emploi, il peut subsister des risques résiduels non évidents.

Comportement à adopter en cas d'urgence

Appliquez les premiers secours nécessaires en fonction de la blessure et faites appel à une aide médicale qualifiée dès que possible. Protégez la victime contre toute aggravation de son état et mettez-la au repos. En cas d'accident, une trousse de secours conforme à la norme DIN 13164 doit toujours être disponible et à portée de main sur le lieu de travail. Le matériel prélevé dans la trousse de secours doit être immédiatement remplacé. Lorsque vous demandez de l'aide, fournissez les informations suivantes

1. Lieu de l'accident
2. Type d'accident
3. Nombre de blessés
4. Nature des blessures

Symboles



Avertissement/Attention !



Pour réduire le risque de blessure, lisez le mode d'emploi.



Portez des chaussures de sécurité à embout en acier !



Attention, risque de trébucher



Ne pas monter sur l'appareil



Il est interdit de dépasser la charge utile indiquée.



Marque de conformité CE



Utilisation du levier de levage



Protéger de l'humidité



Orientation de l'emballage vers le haut

Consignes de sécurité

Il est interdit de transporter des personnes ou des animaux et de stationner dans la zone dangereuse. Il est interdit de stationner sous des charges suspendues.

Portez des vêtements de travail adaptés, tels que des chaussures robustes dotées de semelles antidérapantes et d'embouts en acier.

Il est interdit d'apporter des modifications non autorisées à l'appareil et à ses réglages.

Veillez toujours à disposer d'un éclairage suffisant ou de bonnes conditions de luminosité lorsque vous utilisez l'appareil.

Protéger de l'humidité Ne pas exposer la machine à la pluie.

Prise en charge de la charge

Il est interdit de dépasser la charge utile indiquée.

Ne chargez jamais le transpalette lorsque les fourches sont relevées.

Insérer les fourches sous la palette et soulever la charge en actionnant la pompe. La charge doit être répartie uniformément sur les deux fourches.

Le chargement transversal d'objets longs n'est pas autorisé.

Ne laissez jamais une charge soulevée sans surveillance.

Conduite avec une charge

L'appareil ne doit être utilisé que sur une surface plane et stable.

Attention : le transpalette n'est pas équipé d'un frein.

Il est interdit de circuler dans les côtes.

Déplacez la charge le plus près possible du sol, en tenant compte de la garde au sol, et roulez à une vitesse raisonnable afin de pouvoir vous arrêter à tout moment.

Si vous ne parvenez plus à arrêter le transpalette par vos propres moyens, abaissez complètement la charge pour immobiliser l'appareil.

Dépose de la charge

Déposez la charge en tirant sur la poignée ou en appuyant sur la pédale.

Stationner le véhicule

Placez toujours le transpalette sur une surface plane et abaissez toujours complètement les fourches.

Transport

Lors du transport, par exemple sur un camion ou une remorque, le transpalette doit être chargé de manière appropriée et correctement arrimé (par exemple à l'aide de cales, de sangles, etc.).

⚠ Avant chaque mise en service, vérifiez que tous les raccords vissés et enfichables ainsi que les dispositifs de protection sont bien serrés et correctement positionnés, et assurez-vous que toutes les pièces mobiles fonctionnent sans à-coups.

⚠ Il est strictement interdit de démonter, de modifier ou d'utiliser à d'autres fins les dispositifs de protection installés sur la machine, ou d'y ajouter des dispositifs de protection tiers.

⚠ N'utilisez pas l'appareil s'il est endommagé ou si ses dispositifs de sécurité sont défectueux. Remplacez les pièces usées ou endommagées.

Entretien/Stockage

Les réparations et les interventions qui ne sont pas décrites dans ce manuel doivent être confiées exclusivement à du personnel qualifié.

N'utilisez que des accessoires et des pièces de rechange d'origine.

Ne jamais arroser l'appareil avec de l'eau !

Ne nettoyez pas la machine ni ses composants avec des solvants, des liquides inflammables ou toxiques. Utilisez uniquement un chiffon humide pour le nettoyage.

Seul un appareil régulièrement entretenu et bien entretenu peut constituer un outil satisfaisant. Un manque d'entretien peut entraîner des accidents et des blessures imprévisibles.

Si nécessaire, vous trouverez la liste des pièces de rechange sur Internet à l'adresse www.guede.com.

Élimination des déchets

Éliminez les huiles usagées dans le respect de l'environnement !

Veillez à ce qu'aucun produit à base d'huile minérale ne pénètre dans le sol. Évitez tout contact des produits à base d'huile minérale avec la peau, les yeux et les

vêtements.

Élimination de l'emballage de transport

L'emballage protège l'appareil contre les dommages liés au transport. Les matériaux d'emballage sont généralement choisis selon des critères écologiques et de gestion des déchets, et sont donc recyclables. La réintroduction de l'emballage dans le cycle des matériaux permet d'économiser des matières premières et de réduire la production de déchets. Les éléments d'emballage (par exemple, les films plastiques, le polystyrène expansé) peuvent présenter un danger pour les enfants.

Risque d'étouffement !

Conservez les éléments d'emballage hors de portée des enfants et jetez-les dès que possible.

garantie

La période de garantie est de 12 mois pour une utilisation professionnelle et de 24 mois pour les particuliers ; elle prend effet à la date d'achat de l'appareil. La garantie couvre exclusivement les défauts résultant d'un vice de matériau ou de fabrication. En cas de réclamation au titre de la garantie, le justificatif d'achat original indiquant la date de vente doit être joint. Sont exclus de la garantie les utilisations inappropriées, telles que la surcharge de l'appareil, l'usage de la force, les dommages causés par des influences extérieures ou par des corps étrangers. Le non-respect des instructions d'utilisation et de montage ainsi que l'usure normale sont également exclus de la garantie.

Information importante à l'attention des clients

Veillez noter que tout retour, qu'il soit effectué pendant ou après la période de garantie, doit en principe être effectué dans l'emballage d'origine. Cette mesure permet d'éviter efficacement les dommages liés au transport et les litiges souvent controversés qui en découlent. Seul l'emballage d'origine garantit une protection optimale de votre appareil et assure ainsi un traitement sans encombre.

Plan d'inspection et d'entretien

Période d'entretien régulière		Avant chaque mise en service	Au bout d'un mois	Au bout de 3 mois	Au bout de 12 mois
Fonction des éléments de commande	Contrôler	✓			
Roulettes et axes de roulettes	Contrôler	✓			
Articulations et roulements	lubrifier		✓		
Huile hydraulique lorsque la fourche est abaissée	Contrôler			✓	
	Remplacer				✓

Service

Vous avez des questions techniques ? Une réclamation ? Vous avez besoin de pièces de rechange ou d'un mode d'emploi ? Sur le site Internet de la société Güde GmbH & Co. KG (www.guede.com), dans la rubrique « Service », nous vous aidons rapidement et sans formalités. Aidez-nous à vous aider. Afin de pouvoir identifier votre appareil en cas de réclamation, nous avons besoin du numéro de série, de la référence de l'article et de l'année de fabrication.

Toutes ces informations figurent sur la plaque signalétique. Afin de les avoir toujours à portée de main, veuillez les noter ci-dessous.

Numéro de série :

Référence :

Année de construction :

Tél. : +49 (0) 79 04 / 700-360

Fax : +49 (0) 79 04 / 700-51999







E-mail : support@ts.guede.com

Élimination des déchets



Les piles usagées, les déchets d'équipements électriques et électroniques ne doivent pas être jetés avec les ordures ménagères. Les piles usagées, les déchets d'équipements électriques et électroniques doivent être collectés et éliminés séparément. Retirez les piles usagées, les accumulateurs usagés et les ampoules des appareils avant de les jeter. Renseignez-vous auprès des autorités locales ou de votre revendeur spécialisé pour connaître les centres de recyclage et les points de collecte. Selon la réglementation locale, les détaillants peuvent être tenus de reprendre gratuitement les piles usagées, les déchets d'équipements électriques et électroniques. Contribuez à réduire les besoins en matières premières en réutilisant et en recyclant vos piles usagées, vos déchets d'équipements électriques et électroniques. Les piles usagées (en particulier les batteries lithium-ion), les appareils électriques et électroniques usagés contiennent des matériaux précieux et recyclables qui, s'ils ne sont pas éliminés de manière écologique, peuvent avoir des effets négatifs sur l'environnement et votre santé. Avant de jeter votre appareil usagé, effacez les données personnelles qui pourraient s'y trouver.

Dati tecnici

transpallet		GHW Scale 2500
	Codice articolo	24329
	capacità di carico	2500 kg
	Lunghezza della forcella	1150 mm
	Altezza della forcella abbassata	85 mm
	Altezza di sollevamento	195 mm
	Lunghezza totale	1550 mm
	Altezza totale con timone	1205 mm
	Dimensioni L x P x A	1550 x 560 x 1205 mm
	Peso	94 kg



Utilizzare l'apparecchio solo dopo aver letto attentamente e compreso il manuale d'uso. Acquisire familiarità con i comandi e con il corretto utilizzo dell'apparecchio. Rispettare tutte le avvertenze di sicurezza riportate nel manuale. Comportarsi in modo responsabile nei confronti delle altre persone.

L'operatore è responsabile in caso di incidenti o pericoli nei confronti di terzi.

In caso di dubbi sul collegamento e sul funzionamento dell'apparecchio, rivolgersi al servizio clienti.

Uso previsto

Il transpallet è destinato esclusivamente al sollevamento, all'abbassamento e al trasporto manuale di carichi su superfici piane.

È necessario attenersi alle norme vigenti nel paese in cui si svolge l'attività.

Questo apparecchio deve essere utilizzato esclusivamente secondo le istruzioni fornite. In caso di mancato rispetto delle norme vigenti e delle indicazioni contenute nel presente manuale, il produttore non potrà essere ritenuto responsabile per eventuali danni.

Requisiti per l'operatore

L'apparecchio deve essere utilizzato e sottoposto a manutenzione solo da persone che ne abbiano familiarità e siano state informate sui rischi.

Non lasciare mai che i bambini utilizzino l'apparecchio. Non lasciare mai che gli adulti utilizzino l'apparecchio senza aver ricevuto un'adeguata formazione.

Prima di utilizzare l'apparecchio, l'operatore deve aver letto attentamente e compreso il manuale d'uso.

Requisiti: ad eccezione di un'istruzione dettagliata da parte di una persona competente, non sono richiesti requisiti particolari per l'uso dell'apparecchio.

Età minima: l'apparecchio può essere utilizzato solo da persone che abbiano compiuto 16 anni. Fa eccezione l'utilizzo da parte di minori, qualora avvenga

nell'ambito di una formazione professionale finalizzata all'acquisizione delle competenze necessarie sotto la supervisione di un istruttore.

Le normative locali possono stabilire l'età minima dell'utente.

Formazione: per utilizzare l'apparecchio è sufficiente seguire le istruzioni fornite da una persona competente o consultare il manuale d'uso. Non è necessaria alcuna formazione specifica.

Rischi residui

Anche se il prodotto viene utilizzato correttamente e nel rispetto di tutte le norme di sicurezza, possono comunque sussistere dei rischi residui.



ATTENZIONE!
Pericolo di schiacciamento e cesoia-



Durante lo scarico dei carichi.



Durante lo spostamento e il trasporto di carichi.



Trasportare con il carrello elevatore carichi che non sono stati correttamente sollevati o fissati



Ribaltare o guidare in pendenza con il carrello elevatore con il carico sollevato



Stare o lavorare sotto carichi sollevati o instabili



Non sostare o lavorare dietro carichi sollevati o instabili



Sollevare o trasportare persone con il carrello elevatore

Nonostante il rispetto delle istruzioni per l'uso, possono sussistere rischi residui non evidenti.

Come comportarsi in caso di emergenza

Prestare le misure di primo soccorso necessarie in base alla natura della lesione e richiedere quanto prima l'intervento di un medico qualificato. Proteggere il ferito da ulteriori danni e metterlo a riposo. In caso di incidente, sul posto di lavoro dovrebbe essere sempre disponibile una cassetta di pronto soccorso conforme alla norma DIN 13164. Il materiale prelevato dalla cassetta di pronto soccorso deve essere immediatamente reintegrato. Quando chiedete assistenza, fornite le seguenti informazioni

1. Luogo dell'incidente
2. Tipo di incidente
3. Numero di feriti
4. Tipo di lesioni

Simboli



Avviso/Attenzione!



Per ridurre il rischio di lesioni, leggere le istruzioni per l'uso.



Indossare scarpe antinfortunistiche con puntale in acciaio!



Avviso di pericolo di inciampo



Non salire sul dispositivo



È vietato superare il carico utile indicato.



Marchio di conformità CE



Utilizzo della leva di sollevamento



Proteggere dall'umidità



Orientamento della confezione verso l'alto

Avvertenze di sicurezza

È vietato il transito di persone o animali, nonché la permanenza nell'area di pericolo.

È vietato sostare sotto carichi sospesi.

Indossare indumenti da lavoro adeguati, come calzature robuste con suola antiscivolo e puntale in acciaio.

Non è consentito apportare modifiche non autorizzate all'apparecchio e alle sue impostazioni.

Quando si utilizza l'attrezzo, assicurarsi sempre che l'illuminazione sia sufficiente o che le condizioni di luce siano adeguate.

Proteggere dall'umidità Non esporre la macchina alla pioggia.

Sollevamento del carico

È vietato superare il carico utile indicato.

Non caricare mai il transpallet con le forche sollevate.

Inserire le forche sotto il pallet e sollevare il carico azionando la pompa. Il carico deve essere distribuito uniformemente su entrambe le forche.

Non è consentito il carico trasversale di merci lunghe.

Non lasciare mai incustodito un carico sollevato.

Guida con un carico

L'utilizzo dell'apparecchio è consentito solo su una superficie piana e stabile.

Attenzione: il transpallet non è dotato di freno.

È vietato guidare in salita.

Spostare il carico il più vicino possibile al suolo, tenendo conto dell'altezza da terra, e procedere a una velocità adeguata in modo da poter fermarsi in qualsiasi momento.

Se non riuscite più a fermare il transpallet con le vostre sole forze, abbassate completamente il carico per arrestare il carrello.

Posizionamento del carico

Abbassare il carico stringendo la maniglia o azionando il pedale.

Parcheggiare il veicolo

Posizionare sempre il transpallet su una superficie piana e abbassare completamente le forche.

Trasporto

Durante il trasporto, ad esempio su un camion o un rimorchio, il transpallet deve essere caricato a regola d'arte e fissato in modo adeguato (ad esempio con cunei, cinghie di fissaggio, ecc.).

⚠ Prima di ogni messa in funzione, verificare che tutti i collegamenti a vite e a innesto, nonché i dispositivi di protezione, siano ben fissati e correttamente posizionati e che tutte le parti mobili scorrano senza intoppi.

⚠ È severamente vietato smontare, modificare o utilizzare in modo improprio i dispositivi di protezione presenti sulla macchina, nonché installare dispositivi di protezione di terze parti.

⚠ L'apparecchio non deve essere utilizzato se è danneggiato o se i dispositivi di sicurezza sono difettosi. Sostituire le parti usurate o danneggiate.

Manutenzione/Stoccaggio

Le riparazioni e gli interventi non descritti nel presente manuale devono essere eseguiti esclusivamente da personale qualificato.

Utilizzare esclusivamente accessori e ricambi originali.

Non spruzzare mai l'apparecchio con acqua!

Non pulire la macchina e i suoi componenti con solventi, liquidi infiammabili o tossici. Per la pulizia utilizzare esclusivamente un panno umido.

Solo un apparecchio sottoposto a regolare manutenzione e ben curato può essere uno strumento affidabile. Una manutenzione e una cura inadeguate possono causare incidenti e lesioni imprevedibili.

Se necessario, è possibile consultare l'elenco dei ricambi sul sito Internet all'indirizzo www.guede.com.

Smaltimento

Smaltire l'olio esausto nel rispetto dell'ambiente!

Assicurarsi che nessun prodotto a base di olio minerale penetri nel terreno. Evitare il contatto dei prodotti a base di olio minerale con la pelle, gli occhi e gli indumenti.

Smaltimento dell'imballaggio di trasporto

L'imballaggio protegge l'apparecchio dai danni causati dal trasporto. I materiali di imballaggio sono generalmente selezionati in base a criteri di compatibilità ambientale e di smaltimento e sono quindi riciclabili. Il reimmissione dell'imballaggio nel ciclo dei materiali consente di risparmiare materie prime e riduce la

produzione di rifiuti. Le parti dell'imballaggio (ad es. pellicole, polistirolo®) possono essere pericolose per i bambini.

Pericolo di soffocamento!

Conservare i componenti dell'imballaggio fuori dalla portata dei bambini e smaltirli il prima possibile.

Garanzia

Il periodo di garanzia è di 12 mesi per l'uso commerciale e di 24 mesi per i consumatori e decorre dalla data di acquisto dell'apparecchio. La garanzia copre esclusivamente i difetti riconducibili a vizi di materiale o di fabbricazione. In caso di reclamo per un difetto coperto dalla garanzia, è necessario allegare la ricevuta di acquisto originale con la data di vendita. Sono esclusi dalla garanzia gli usi impropri, come ad esempio il sovraccarico dell'apparecchio, l'uso della forza, i danni causati da fattori esterni o da corpi estranei. Anche il mancato rispetto delle istruzioni per l'uso e il montaggio e la normale usura sono esclusi dalla garanzia.

Informazioni importanti per i clienti

Si prega di tenere presente che, sia durante che dopo il periodo di garanzia, il reso deve essere effettuato esclusivamente nell'imballaggio originale. In questo modo si evitano efficacemente inutili danni da trasporto e le relative controversie spesso controverse. Solo nella scatola originale il vostro dispositivo è protetto in modo ottimale, garantendo così una gestione senza intoppi.

Assistenza

Avete domande tecniche? Un reclamo? Avete bisogno di pezzi di ricambio o di un manuale d'uso? Nella sezione "Assistenza" del sito web della ditta Güde GmbH & Co. KG (www.guede.com) vi forniremo assistenza in modo rapido e senza complicazioni burocratiche. Vi preghiamo di aiutarci ad aiutarvi. Per poter identificare il vostro apparecchio in caso di reclamo, abbiamo bisogno del numero di serie, del codice articolo e dell'anno di produzione.

Piano di ispezione e manutenzione

Periodo di manutenzione periodica		Prima di ogni messa in funzione	Dopo 1 mese	Dopo 3 mesi	Dopo 12 mesi
Funzione dei comandi	Controllare	✓			
Rulli e assi per rulli	Controllare	✓			
Giunti e cuscinetti	Lubrificare		✓		
Olio idraulico con forche abbassate	Controllare			✓	
	Sostituire				✓

Tutti questi dati sono riportati sulla targhetta identificativa. Per averli sempre a portata di mano, li inserisca qui sotto.

Numero di serie:

Codice articolo:

Anno di costruzione:

Tel.: +49 (0) 79 04 / 700-360

Fax: +49 (0) 79 04 / 700-51999

E-mail: support@ts.guede.com

Smaltimento



Le batterie usate e le apparecchiature elettriche ed elettroniche dismesse non devono essere smaltite insieme ai rifiuti domestici. Le batterie usate e le apparecchiature elettriche ed elettroniche dismesse devono essere raccolte e smaltite separatamente. Prima dello smaltimento, rimuovere le batterie, gli accumulatori e le lampadine dai dispositivi. Informatevi presso le autorità locali o il vostro rivenditore specializzato sui centri di riciclaggio e sui punti di raccolta. A seconda delle normative locali, i rivenditori potrebbero essere obbligati a ritirare gratuitamente le batterie usate e le apparecchiature elettriche ed elettroniche usate. Contribuite a ridurre il fabbisogno di materie prime riutilizzando e riciclando le vostre batterie usate e le vostre apparecchiature elettriche ed elettroniche usate. Le batterie usate (soprattutto quelle agli ioni di litio) e i RAEE contengono materiali preziosi e riciclabili che, se smaltiti in modo non ecologico, possono avere effetti negativi sull'ambiente e sulla salute. Prima di smaltire il tuo vecchio dispositivo, cancella eventuali dati personali presenti al suo interno.

Technische gegevens

vorkheftruck		GHW Scale 2500
	Artikelnummer	24329
	draagvermogen	2500 kg
	Vorklengte	1150 mm
	Vorkhoogte verlaagd	85 mm
	Hefhoogte	195 mm
	Totale lengte	1550 mm
	Totale hoogte inclusief dissel	1205 mm
	Afmetingen L x B x H	1550 x 560 x 1205 mm
	Gewicht	94 kg



Gebruik het apparaat pas nadat u de gebruiksaanwijzing aandachtig hebt gelezen en begrepen. Maak uzelf vertrouwd met de bedieningselementen en het juiste gebruik van het apparaat. Neem alle veiligheidsvoorschriften in de gebruiksaanwijzing in acht. Gedraag u verantwoordelijk ten opzichte van anderen.

De gebruiker is aansprakelijk voor ongevallen of gevaren voor derden.

Mocht u twijfels hebben over de aansluiting en de bediening van het apparaat, neem dan contact op met de klantenservice.

Beoogd gebruik

De vorkhefwagen is uitsluitend bedoeld voor het handmatig heffen, laten zakken en vervoeren van lasten op een vlakke ondergrond.

Er moet altijd rekening worden gehouden met de voorschriften die in het land van bestemming gelden.

Dit apparaat mag alleen worden gebruikt voor het beoogde doel, zoals aangegeven. Bij niet-naleving van de algemeen geldende voorschriften en de bepalingen in deze handleiding kan de fabrikant niet aansprakelijk worden gesteld voor schade.

Vereisten voor de gebruiker

Het apparaat mag alleen worden bediend en onderhouden door personen die ermee vertrouwd zijn en op de hoogte zijn van de gevaren.

Laat kinderen nooit met het apparaat werken. Laat volwassenen nooit zonder de juiste instructies met het apparaat werken.

De gebruiker moet de gebruiksaanwijzing zorgvuldig hebben gelezen en begrepen voordat hij het apparaat in gebruik neemt.

Kwalificaties: Behalve een uitgebreide instructie door een deskundige is er geen speciale kwalificatie vereist voor het gebruik van het apparaat.

Minimumleeftijd: Het apparaat mag alleen worden bediend door personen die de leeftijd van 16 jaar hebben bereikt. Een uitzondering hierop geldt voor

jongeren wanneer het gebruik plaatsvindt in het kader van een beroepsopleiding, onder toezicht van een instructeur, met het oog op het verwerven van de nodige vaardigheden.

Lokale voorschriften kunnen een minimumleeftijd voor de gebruiker vaststellen.

Instructie: Voor het gebruik van het apparaat volstaat een passende instructie door een deskundige of het raadplegen van de gebruiksaanwijzing. Een speciale training is niet nodig.

Resterende risico's

Zelfs bij correct gebruik en naleving van alle veiligheidsvoorschriften kunnen er nog steeds restrisico's bestaan.



WAARSCHUWING!
Gevaar voor beknelling en afschuiving



Bij het laten zakken van lasten.



Bij het verplaatsen en vervoeren van lasten.



Laden vervoeren met een vorkheftruck die niet op de juiste wijze zijn opgepakt of vastgezet



Met een vorkheftruck kantelen of schuin rijden terwijl de last is opgetild



onder opgetilde of onstabiele lasten staan of werken



Achter opgetilde of onstabiele lasten staan of werken



Personen met een vorkheftruck heffen of vervoeren

Ondanks het opvolgen van de gebruiksaanwijzing kunnen er nog steeds niet-voor de hand liggende restrisico's bestaan.

Wat te doen in geval van nood

Verleen de eerste hulp die nodig is voor de verwonding en roep zo snel mogelijk gekwalificeerde medische hulp in. Bescherm de gewonde tegen verdere letsels en zorg dat hij of zij rustig blijft. Voor het geval zich een ongeval voordoet, moet er op de werkplek altijd een EHBO-doos volgens DIN 13164 binnen handbereik aanwezig zijn. Materiaal dat uit de EHBO-doos wordt gehaald, moet onmiddellijk worden aangevuld. Wanneer u hulp inroept, geef dan de volgende gegevens door

1. Plaats van het ongeval
2. Soort ongeval
3. Aantal gewonden
4. Soort verwondingen

Symbolen



Waarschuwing/Let op!



Lees de gebruiksaanwijzing om het risico op letsel te verminderen.



Draag veiligheidsschoenen met stalen neuzen!



Waarschuwing voor struikelgevaar



Ga niet op het apparaat staan



Het is verboden het aangegeven laadvermogen te overschrijden.



CE-conformiteitsmarkering



Bediening van de lastheffendel



Bescherm tegen vocht



Verpakking met de bovenkant naar boven

Veiligheidsinstructies

Het vervoeren van personen of dieren en het verblijven in de gevarezone is verboden.

Het is verboden om onder hangende lasten te verblijven.

Draag geschikte werkkleding, zoals stevige schoenen met antislipzolen en stalen neuzen.

Er mogen geen onbevoegde wijzigingen aan het apparaat en de instellingen ervan worden aangebracht.

Zorg er bij het gebruik van het apparaat altijd voor dat er voldoende verlichting of goede lichtomstandigheden zijn.

Bescherm tegen vocht Stel de machine niet bloot aan regen.

De last optillen

Het is verboden het aangegeven laadvermogen te overschrijden.

Laad de vorkheftruck nooit terwijl de vorken omhoog staan.

Breng de vorken onder de pallet en til de lading op door te pompen. De lading moet gelijkmatig over beide vorken worden verdeeld.

Het is niet toegestaan om lange voorwerpen dwars te vervoeren.

Laat een opgeheven last nooit onbeheerd achter.

Rijden met een lading

Het apparaat mag alleen op een vlakke en stevige ondergrond worden gebruikt.

Let op: de vorkhefwagen is niet voorzien van een rem.

Het is verboden om op hellingen te rijden.

Verplaats de lading zo laag mogelijk boven de grond, rekening houdend met de bodemvrijheid, en rijd met een passende snelheid zodat u op elk moment kunt stoppen.

Als u de vorkhefwagen niet meer uit eigen kracht kunt stoppen, laat u de lading volledig zakken om het apparaat tot stilstand te brengen.

De last neerzetten

Zet de last neer door de handgreep vast te draaien of het voetpedaal in te drukken.

Het voertuig parkeren

Zet de vorkhefwagen altijd op een vlakke ondergrond en laat de vorken altijd volledig zakken.

Vervoer

Bij transport, bijvoorbeeld op een vrachtwagen of aanhanger, moet de vorkhefwagen op de juiste wijze worden geladen en voldoende worden vastgezet (bijvoorbeeld met wiggen, spanbanden, enz.).

⚠ Controleer vóór elk gebruik of alle schroef- en steekverbindingen en veiligheidsvoorzieningen stevig vastzitten en goed zijn aangebracht, en of alle bewegende onderdelen soepel lopen.

⚠ Het is ten strengste verboden om de veiligheidsvoorzieningen op de machine te demonteren, te wijzigen of voor andere doeleinden te gebruiken, of om externe veiligheidsvoorzieningen aan te brengen.

⚠ Het apparaat mag niet worden gebruikt als het beschadigd is of als de veiligheidsvoorzieningen defect zijn. Vervang versleten en beschadigde onderdelen.

Onderhoud/opslag

Laat reparaties en werkzaamheden die niet in deze handleiding worden beschreven uitsluitend uitvoeren door gekwalificeerd vakpersoneel.

Gebruik uitsluitend originele accessoires en originele reserveonderdelen.

Spuit het apparaat nooit af met water!

Reinig de machine en de onderdelen ervan niet met oplosmiddelen, brandbare of giftige vloeistoffen.

Gebruik voor het reinigen alleen een vochtige doek.

Alleen een apparaat dat regelmatig wordt onderhouden en goed wordt verzorgd, kan een betrouwbaar hulpmiddel zijn. Gebrekkig onderhoud en verzorging kunnen leiden tot onvoorspelbare ongelukken en verwondingen.

Indien nodig vindt u de onderdelenlijst op internet op www.guede.com.

Afvalverwerking

Afgewerkte olie op milieuvriendelijke wijze afvoeren!

Zorg ervoor dat er geen minerale olieproducten in de bodem terechtkomen. Vermijd contact van minerale olieproducten met de huid, ogen en kleding.

Afvoer van de transportverpakking

De verpakking beschermt het apparaat tegen transportschade. De verpakkingsmaterialen zijn doorgaans geselecteerd op basis van milieu- en afvalverwer-

kingsaspecten en zijn daarom recyclebaar. Door de verpakking terug te voeren in de materiaalkringloop worden grondstoffen bespaard en wordt de afvalberg verkleind. Verpakkingsonderdelen (bijv. folie, Styropor®) kunnen gevaarlijk zijn voor kinderen.

Verstikkingsgevaar!

Bewaar verpakkingsonderdelen buiten het bereik van kinderen en gooi ze zo snel mogelijk weg.

garantie

De garantietermijn bedraagt 12 maanden bij professioneel gebruik en 24 maanden voor consumenten, en gaat in op het moment van aankoop van het apparaat. De garantie geldt uitsluitend voor gebreken die te wijten zijn aan materiaal- of fabricagefouten. Bij het melden van een defect in het kader van de garantie dient het originele aankoopbewijs met de verkoopdatum te worden bijgevoegd. Uitgesloten van de garantie zijn oneigenlijk gebruik, zoals overbelasting van het apparaat, gewelddadig gebruik, schade door externe invloeden of door vreemde voorwerpen. Het niet opvolgen van de gebruiks- en montagehandleiding en normale slijtage zijn eveneens uitgesloten van de garantie.

Belangrijke informatie voor klanten

Houd er rekening mee dat retourzendingen, zowel binnen als buiten de garantietermijn, in principe in de originele verpakking moeten plaatsvinden. Hierdoor worden onnodige transportschade en de vaak omstreden afhandeling daarvan effectief voorkomen. Alleen in de originele doos is uw apparaat optimaal beschermd en is een vlotte afhandeling gegarandeerd.

Service

Heeft u technische vragen? Een klacht? Heeft u reserveonderdelen of een handleiding nodig? Op de website van Güde GmbH & Co. KG (www.guede.com) helpen wij u in de rubriek 'Service' snel en zonder gedoe verder. Help ons alstublieft om u te helpen. Om uw apparaat in geval van een klacht te kunnen identificeren, hebben wij het serienummer, het artikelnummer en het bouwjaar nodig.

Inspectie- en onderhoudsschema

Regelmatige onderhoudsbeurt		Voor elke in-gebruikname	Na 1 maand	Na 3 maanden	Na 12 maanden
Functie van de bedieningselementen	Controleren	✓			
Looprollen en rolassen	Controleren	✓			
Gewrichten en lagers	Smeren		✓		
-hydrauliekoliebij neergelaten vork	Controleren			✓	
	Vervangen				✓

Al deze gegevens staan vermeld op het typeplaatje. Vul deze gegevens hieronder in, zodat u ze altijd bij de hand hebt.

Serienummer:

Artikelnummer:

Bouwjaar:

Tel.: +49 (0) 79 04 / 700-360

Fax: +49 (0) 79 04 / 700-51999







E-mail: support@ts.guede.com

Afvalverwerking



Gebruikte batterijen, afgedankte elektrische en elektronische apparaten mogen niet bij het huisvuil worden weggegooid. Gebruikte batterijen, afgedankte elektrische en elektronische apparaten moeten apart worden ingezameld en afgevoerd. Verwijder gebruikte batterijen, accu's en lampen uit de apparaten voordat u deze weggooit. Informeer bij de lokale autoriteiten of bij uw vakhandelaar naar recyclingcentra en inzamelpunten. Afhankelijk van de lokale voorschriften kunnen detailhandelaren verplicht zijn om oude batterijen, afgedankte elektrische en elektronische apparaten gratis terug te nemen. Draag bij aan het verminderen van de behoefte aan grondstoffen door uw oude batterijen, afgedankte elektrische en elektronische apparaten te hergebruiken en te recyclen. Oude batterijen (vooral lithium-ionbatterijen), afgedankte elektrische en elektronische apparaten bevatten waardevolle, recyclebare materialen die bij niet-milieuvriendelijke verwijdering negatieve gevolgen kunnen hebben voor het milieu en uw gezondheid. Wis eventuele persoonlijke gegevens van uw afgedankte apparaat voordat u het weggooit.

Technické údaje

vidlicový vozík	GHW Scale 2500
Číslo výrobku	24329
 nosnost	2500 kg
 Délka vidlice	1150 mm
Snížená výška vidlic	85 mm
 výška zdvihu	195 mm
 Celková délka	1550 mm
 Celková výška včetně oje	1205 mm
Rozměry D x Š x V	1550 x 560 x 1205 mm
 Hmotnost	94 kg



Zařízení používejte až poté, co jste si pozorně přečetli a porozuměli návodu k obsluze. Seznamte se s ovládacími prvky a správným používáním zařízení. Dodržujte všechny bezpečnostní pokyny uvedené v návodu. Chovejte se k ostatním lidem zodpovědně.

Obsluha nese odpovědnost za úrazy nebo ohrožení třetích osob.

Pokud byste měli jakékoli pochybnosti ohledně připojení a obsluhy zařízení, obraťte se na zákaznický servis.

Určené použití

Vysokozdvíhový vozík je určen výhradně k ručnímu zvedání, spouštění a přepravě břemen na rovném povrchu.

Je třeba dodržovat předpisy platné v dané zemi.

Toto zařízení smí být používáno pouze v souladu s určeným účelem. V případě nedodržení předpisů vyplývajících z obecně platných nařízení a pokynů uvedených v tomto návodu nelze výrobce činit odpovědným za vzniklé škody.

Požadavky na obsluhu

Zařízení smí obsluhovat a provádět jeho údržbu pouze osoby, které jsou s ním obeznámeny a byly poučeny o nebezpečích.

Nikdy nedovolte dětem, aby s tímto zařízením pracovaly. Nikdy nedovolte dospělým, aby s tímto zařízením pracovali bez řádného zaškolení.

Před použitím přístroje si musí obsluha pozorně přečíst a pochopit návod k použití.

Kvalifikace: K používání přístroje není zapotřebí žádná zvláštní kvalifikace, postačí pouze podrobné zaškolení odborně způsobilou osobou.

Minimální věk: Zařízení smí obsluhovat pouze osoby, které dosáhly věku 16 let. Výjimku tvoří použití mladistvými, pokud k němu dochází v rámci odborného vzdělávání za účelem osvojení si dovedností pod dohledem instruktora.

Místní předpisy mohou stanovit minimální věk

uživatele.

Zaškolení: K používání přístroje stačí pouze odpovídající zaškolení provedené odborně způsobilou osobou nebo prostudování návodu k obsluze. Speciální zaškolení není nutné.

zbytková rizika

I při správném používání a dodržování všech bezpečnostních předpisů mohou přetrvávat určitá rizika.



VAROVÁNÍ!

Nebezpečí zmáčknutí a pořezání



Při spouštění břemen.



Při manipulaci a přepravě břemen.



Přeprava břemen vysokozdvíhým vozíkem, která nejsou správně naložena nebo zajištěna



Naklání vysokozdvíhového vozíku se zvednutým nákladem nebo jízda v šikmém směru



Stát nebo pracovat pod zvednutým nebo nestabilním břemenem



Stát nebo pracovat za zvednutým nebo nestabilním břemenem



Zvedání nebo přeprava osob pomocí vysokozdvíhového vozíku

I při dodržení pokynů v návodu k použití mohou přetrvávat i skrytá rizika.

Jak se chovat v případě nouze

Proveďte první pomoc odpovídající povaze zranění a co nejdříve přivolejte kvalifikovanou lékařskou pomoc. Zabraňte dalšímu zhoršení stavu zraněného a zajistěte mu klid. Pro případné nehody by měla být na pracovišti vždy po ruce lékárníčka podle normy DIN 13164. Materiál odebraný z lékárníčky je třeba okamžitě doplnit. Pokud voláte pomoc, uveďte následující údaje

1. Místo nehody
2. Druh nehody
3. Počet zraněných
4. Druh zranění

Symbols

	Varování/Pozor!
	Pro snížení rizika úrazu si přečtěte návod k použití.
	Noste bezpečnostní obuv s ocelovou špičkou!
	Varování před nebezpečím zakopnutí
	Nestoupejte na zařízení
	Překročení uvedené nosnosti je zakázáno.
	Značka shody CE
	Ovládání zvedací páky
	Chraňte před vlhkostí
	Orientace těsnění nahore

Bezpečnostní pokyny

Je zakázáno přepravovat osoby nebo zvířata a zdržovat se v nebezpečné zóně.

Je zakázáno zdržovat se pod zvednutým břemenem.

Noste vhodné pracovní oblečení, jako je pevná obuv s protiskluzovou podrážkou a ocelovou špičkou.

Na zařízení a jeho nastavení nesmí být prováděny žádné neoprávněné změny.

Při práci se zařízením vždy zajistěte dostatečné osvětlení, resp. dobré světelné podmínky. Chraňte před vlhkostí! Nevystavujte stroj dešti.

Zvedání břemene

Překročení uvedené nosnosti je zakázáno.

Nikdy nenakládejte na vysokozdvíhací vozík, když jsou vidlice zvednuté.

Zasuňte vidlice pod paletu a zvedněte břemeno pumpováním. Břemeno musí být rovnoměrně rozloženo na obě vidlice.

Příčné ukládání dlouhých předmětů není povoleno.

Nikdy nenechávejte zvednutý náklad bez dozoru.

Jízda s nákladem

Přístroj smí být používán pouze na rovném a zpevněném podkladu.

Upozornění: Ruční paletový vozík není vybaven brzdou.

Jízda do kopce je zakázána.

Přepravujte náklad co nejnižše nad zemí, přičemž dbejte na světlou výšku, a jedte přiměřenou rychlostí tak, abyste mohli kdykoli zastavit.

Pokud již nejste schopni ručně zastavit vysokozdvíhací vozík, zcela spusťte náklad dolů, aby se zařízení zastavilo.

Složení nákladu

Zvednutý náklad spusťte dolů utažením rukojeti nebo sešlápnutím nožního pedálu.

Zaparkovat vozidlo

Vysokozdvíhací vozík vždy postavte na rovný povrch a vidlice vždy zcela spusťte dolů.

Doprava

Při přepravě, např. na nákladním vozidle nebo přívěsu, musí být vysokozdvíhací vozík správně naložen a dostatečně zajištěn (např. klíny, upínací popruhy atd.).

⚠ Před každým uvedením do provozu zkontrolujte pevnost a správné usazení všech šroubových a zásuvných spojů i ochranných zařízení a ujistěte se, že všechny pohyblivé části fungují hladce.

⚠ Je přísně zakázáno demontovat, upravovat nebo zneužívat ochranná zařízení na stroji k jiným účelům, stejně jako montovat na stroj cizí ochranná zařízení.

⚠ Přístroj nesmí být používán, pokud je poškozený nebo jsou vadná bezpečnostní zařízení. Opotřebované a poškozené díly vyměňte.

Údržba/skladování

opravy a práce, které nejsou popsány v tomto návodu, smí provádět pouze kvalifikovaný odborný personál.

Používejte pouze originální příslušenství a originální náhradní díly.

Za žádných okolností zařízení neoplachujte vodou!

Stroj a jeho součásti nečistěte rozpouštědly, hořlavými nebo jedovatými kapalinami. K čištění používejte pouze vlhký hadřík.

Pouze pravidelně udržované a dobře ošetřované zařízení může být spolehlivým pomocníkem.

Nedostatečná údržba a péče mohou vést k nepředvídatelným nehodám a zraněním.

V případě potřeby najdete seznam náhradních dílů na internetu na adrese www.guede.com.

Likvidace

Likvidujte použitý olej ekologicky!

Dbějte na to, aby se žádné ropné produkty nedostaly do půdy. Zabraňte kontaktu ropných produktů s pokožkou, očima a oděvem.

Likvidace přepravního obalu

Obal chrání zařízení před poškozením při přepravě. Obalové materiály jsou zpravidla vybírány s ohledem na ekologii a technické aspekty likvidace, a jsou proto recyklovatelné. Vrácení obalu do materiálového cyklu šetří surovinu a snižuje množství odpadu. Části obalu (např. fólie, polystyren) mohou být pro děti nebezpečné.

Nebezpečí udušení!

Uchovávejte části obalu mimo dosah dětí a co nejdříve je zlikvidujte.

Záruka

Záruční doba činí 12 měsíců při komerčním použití a 24 měsíců pro spotřebitele a počíná dnem zakoupení zařízení. Záruka se vztahuje výhradně na vady způsobené vadami materiálu nebo výrobními vadami. Při uplatnění reklamace v rámci záruky je nutné přiložit originální doklad o koupi s datem prodeje. Ze záruky jsou vyloučeny nesprávné způsoby použití, jako např. přetížení zařízení, použití síly, poškození

v důsledku vnějších vlivů nebo cizích předmětů. Ze záruky jsou rovněž vyloučeny případy nedodržení návodu k použití a montáži a běžné opotřebení.

Důležitá informace pro zákazníky

Vezměte prosím na vědomí, že vrácení zboží v rámci záruční lhůty i mimo ni by mělo být zásadně provedeno v původním obalu. Tímto opatřením se účinně předejde zbytečným poškozením při přepravě a jejich často spornému řešení. Pouze v původní krabici je vaše zařízení optimálně chráněno, čímž je zajištěno hladké vyřízení.

Služby

Máte technické dotazy? Chcete uplatnit reklamaci? Potřebujete náhradní díly nebo návod k obsluze? Na webových stránkách společnosti GÜde GmbH & Co. KG (www.guede.com) v sekci Servis vám pomůžeme rychle a bez zbytečné byrokracie. Prosíme, pomozte nám, abychom vám mohli pomoci. Abychom v případě reklamace mohli identifikovat vaše zařízení, potřebujeme sériové číslo, číslo výrobku a rok výroby.

Plán kontrol a údržby

Pravidelná údržba		Před každým uvedením do provozu	Po 1 měsíci	Po 3 měsících	Po 12 měsících
Funkce ovládacích prvků	Zkontrolovat	✓			
Válečky a osy válečků	Zkontrolovat	✓			
Klouby a ložiska	Mazání		✓		
u hydraulického oleje při spuštěných vidlicích	Zkontrolovat			✓	
	Nahradit				✓

Všechny tyto údaje najdete na typovém štítku. Abyste je měli vždy po ruce, zapište si je prosím níže.

Sériové číslo:

Číslo výrobku:

Rok výroby:

Tel.: +49 (0) 79 04 / 700-360

Fax: +49 (0) 79 04 / 700-51999







E-mail: support@ts.guede.com

Likvidace



Použité baterie, elektrická a elektronická zařízení nesmí být vyhazovány společně s komunálním odpadem. Použité baterie, elektrická a elektronická zařízení je třeba sbírat a likvidovat odděleně. Před likvidací vyjměte z přístrojů použité baterie, akumulátory a světelné zdroje. Informujte se u místních úřadů nebo u svého prodejce o recyklačních centrech a sběrných místech. V závislosti na místních předpisech mohou být maloobchodníci povinni bezplatně přijímat použité baterie, elektrická a elektronická zařízení. Přispějte k snížení spotřeby surovin tím, že použité baterie, elektrická a elektronická zařízení znovu použijete a recyklujete. Vyřazené baterie (zejména lithium-iontové baterie), elektrická a elektronická zařízení obsahují cenné recyklovatelné materiály, které mohou mít při nesprávné likvidaci negativní dopad na životní prostředí a vaše zdraví. Před likvidací vymažte veškeré osobní údaje, které se mohou na vašem vyřazeném zařízení nacházet.

Tehnični podatki

vilčni voziček		GHW Scale 2500
	Številka artikla	24329
	nosilnost	2500 kg
	Dolžina vilic	1150 mm
	Višina vilic znižana	85 mm
	višina dviga	195 mm
	skupna dolžina	1550 mm
	Skupna višina z vlečno ročico	1205 mm
	Dimenzije D x Š x V	1550 x 560 x 1205 mm
	Teža	94 kg



Napravo uporabljajte šele potem, ko ste pozorno prebrali in razumeli navodila za uporabo. Seznanite se z upravljalnimi elementi in pravilno uporabo naprave. Upošteвайте vsa varnostna navodila, navedena v navodilih. Do drugih se vedite odgovorno.

Upravljalavec je odgovoren za nesreče ali nevarnosti, ki ogrožajo tretje osebe.

Če imate kakršna koli vprašanja glede priključitve in uporabe naprave, se obrnite na službo za podporo strankam.

Uporaba v skladu z namenom

Vilčar je namenjen izključno za ročno dvigovanje, spuščanje in prevoz tovorov na ravni podlagi.

Upoštevatelj je treba predpise, ki veljajo v državi uporabe.

Ta naprava se sme uporabljati izključno v skladu z navodili. V primeru neupoštevanja določb splošno veljavnih predpisov ter navodil iz tega priručnika proizvajalec ne prevzema odgovornosti za nastalo škodo.

Zahteve za upravljavca

Napravo smejo upravljati in vzdrževati le osebe, ki so seznanjene z njenim delovanjem in poučene o nevarnostih.

Nikoli ne dovolite otrokom, da delajo z napravo. Nikoli ne dovolite odraslim, da delajo z napravo brez ustreznega usposabljanja.

Uporabnik mora pred uporabo naprave pozorno prebrati in razumeti navodila za uporabo.

Usposobljenost: Razen podrobnega uvajanja s strani usposobljene osebe za uporabo naprave ni potrebna nobena posebna usposobljenost.

Najnižja starost: Napravo smejo uporabljati le osebe, starejše od 16 let. Izjema velja za mladoletnike, če napravo uporabljajo v okviru poklicnega usposabljanja za pridobitev znanja pod nadzorom inštruktorja.

Lokalni predpisi lahko določajo najnižjo starost uporabnika.

Usposabljanje: Za uporabo naprave je potrebno le

ustrezno usposabljanje s strani usposobljene osebe oziroma upoštevanje navodil za uporabo. Posebno usposabljanje ni potrebno.

Preostala tveganja

Tudi ob pravilni uporabi in upoštevanju vseh varnostnih predpisov lahko ostanejo nekatera tveganja.



OPOZORILO!
Nevarnost stiskanja in striženja



Pri spuščanju bremen.



Pri premikanju in vožnji tovara.



Prevoz tovara z vilčarjem, ki ni pravilno nameščen ali zavarovan



Prekucavanje vilčarja z dvignjenimi tovorom ali vožnja po poševni površini



Stojanje ali delo pod dvignjenimi ali nestabilnimi bremenimi



Stoji ali dela za dvignjenimi ali nestabilnimi tovari



Dvigovanje ali prevoz oseb z vilčarjem

Kljub upoštevanju navodil za uporabo lahko obstajajo tudi neopazna preostala tveganja.

Ravnanje v nujnih primerih

Uvedite ukrepe prve pomoči, ki so potrebni glede na poškodbo, in čim prej pokličite usposobljeno zdravstveno pomoč. Poškodovanega zaščitite pred nadaljnjimi poškodbami in ga umirite. Za primer morebitne nesreče mora biti na delovnem mestu vedno na voljo prva pomoč v skladu z DIN 13164. Material, ki ga vzamete iz prve pomoči, je treba takoj nadomestiti. Ko pokličete za pomoč, navedite naslednje podatke

1. Kraj nesreče
2. Vrsta nesreče
3. Število poškodovanih
4. Vrsta poškodb

Simboli



Opozorilo/Pozor!



Za zmanjšanje tveganja poškodb preberite navodila za uporabo.



Nosite varnostne čevlje z jeklenimi kapicami!



Opozorilo pred nevarnostjo spotikanja



Ne stopajte na napravo



Prekoračitev navedene nosilnosti je prepovedana.



Znak skladnosti CE



Upravljanje ročice za dvigovanje tovora



Zaščitite pred vlago



Usmeritev embalaže na vrhu

Varnostna navodila

Prevoz oseb ali živali ter zadrževanje v nevarnem območju je prepovedano.

Prepovedano je zadrževanje pod dvignjenimi bremeni.

Nosite ustrezna delovna oblačila, kot so trdna obutev s protizdrsno podplattjo in jeklenimi kapicami.

Na napravi in njenih nastavitvah ni dovoljeno izvajati nepooblaščenih sprememb.

Med delom z napravo vedno poskrbite za zadostno osvetlitev oziroma dobre svetlobne razmere. Zaščita pred vlago Stroja ne izpostavljajte dežju.

Dvigovanje bremena

Prekoračitev navedene nosilnosti je prepovedana.

Nikoli ne natovarjajte viličarja, ko so vilice dvignjene.

Vilice potisnite pod paleto in s črpanjem dvignite tovor. Tovor mora biti enakomerno porazdeljen na obe vilici.

Prečni vnos dolgih predmetov ni dovoljen.

Nikoli ne puščajte dvignjenega tovora brez nadzora.

Vožnja z tovorom

Napravo je dovoljeno uporabljati le na ravni in trdni podlagi.

Upoštevajte, da viličar ni opremljen z zavoro.

Vožnja po klancih je prepovedana.

Tovor prevažajte čim nižje nad tlemi, pri tem pa upoštevajte oddaljenost od tal, in vozite s primerno hitrostjo, da se lahko kadarkoli ustavite.

Če vozila z vilicami ne morete več ustaviti z lastno močjo, popolnoma spustite tovor, da se vozilo ustavi.

Spušcanje tovora

Tovor spustite tako, da zategnete ročaj ali pritisnete na stopalko.

Parkiranje vozila

Viličar vedno postavite na ravno podlago in vilice vedno spustite do konca.

Prevoz

Pri prevozu, npr. na tovornjaku ali prikolici, je treba viličar pravilno naložiti in ustrezno zavarovati (npr. s klini, napenjalnimi pasovi itd.).

⚠ Pred vsakim zagonom preverite trdnost in pravilno namestitve vseh vijakov in vtičnih spojev ter varnostnih naprav ter preverite, ali se vsi premični deli gladko premikajo.

⚠ Strogo je prepovedano odstranjevanje, spreminjati ali uporabljati za druge namene varnostne naprave, nameščene na stroju, ali nameščati tuje varnostne naprave.

⚠ Naprave ne smete uporabljati, če je poškodovana ali če so varnostni mehanizmi pokvarjeni. Zamenjajte obrabljene in poškodovane dele.

Vzdrževanje/shranjevanje

Popravila in dela, ki niso opisana v tem navodilu, naj izvaja izključno usposobljeno strokovno osebje.

Uporabljajte izključno originalno opremo in originalne nadomestne dele.

Naprave nikoli ne pršite z vodo!

Stroja in njegovih sestavnih delov ne čistite s topli,

vnetljivimi ali strupenimi tekočinami. Za čiščenje uporabljajte le vlažno krpo.

Samo redno vzdrževana in dobro negovana naprava je lahko zanesljivo pripomoček. Pomanjkljivo vzdrževanje in nega lahko povzročita nepredvidljive nesreče in poškodbe.

Seznam nadomestnih delov je na voljo na spletni strani www.guede.com.

Odvoz odpadkov

Odpadno olje odstranite na okolju prijazen način!

Poskrbite, da izdelki iz mineralnih olj ne pridejo v stik s tlemi. Izdelki iz mineralnih olj ne smejo priti v stik s kožo, očmi in oblačili.

Odstranjevanje transportne embalaže

Embalaža štiti napravo pred poškodbami med prevozom. Embalažni materiali so praviloma izbrani glede na okoljske in tehnološke vidike odstranjevanja odpadkov in so zato primerni za recikliranje. Vrnitev embalaže v krožni tok materialov prihrani surovine in zmanjša količino odpadkov. Deli embalaže (npr. folije, Styropor®) so lahko nevarni za otroke.

Nevarnost zadušitve!

Dele embalaže hranite izven dosega otrok in jih čim prej odstranite.

garancija

Garancijska doba znaša 12 mesecev pri komercialni uporabi in 24 mesecev za potrošnike ter se začne z dnem nakupa naprave. Garancija velja izključno za napake, ki so posledica napak v materialu ali izdelavi. Ob uveljavljanju napake v smislu garancije je treba priložiti originalni dokazilo o nakupu z datumom prodaje. Iz garancije so izključene nepravilne uporabe, kot so npr. preobremenitev naprave, uporaba sile, poškodbe zaradi zunanjih vplivov ali tujkov. Neupoštevanje navodil za uporabo in montažo ter normalna obraba so prav tako izključeni iz garancije.

Pomembno obvestilo za stranke

Upoštevajte, da je treba izdelek pri vračilu, bodisi v garancijskem roku bodisi zunaj njega, vedno vrniti v originalni embalaži. S tem učinkovito preprečite nepotrebne poškodbe med prevozom in s tem pogosto sporne rešitve. Le v originalni škatli je vaša naprava optimalno zaščitena, kar zagotavlja nemoteno obdelavo.

Storitve

Imate tehnična vprašanja? Reklamacijo? Potrebujete nadomestne dele ali navodila za uporabo? Na spletni strani podjetja Güde GmbH & Co. KG (www.guede.com) vam bomo v rubriki »Servis« hitro in brez zapletov pomagali. Prosimo, pomagajte nam, da vam bomo lahko pomagali. Da bomo v primeru reklamacije lahko identificirali vašo napravo, potrebujemo serijsko številko, številko artikla in leto izdelave.

Načrt pregledov in vzdrževanja

Redno vzdrževanje		Pred vsakim zagonom	Po enem mesecu	Po 3 mesecih	Po 12 mesecih
Delovanje upravljalnih elementov	Preveriti	✓			
	Kolesca in osi kolesc	✓			
Sklepi in ležaji	mazanje		✓		
	hidravlično oljepri spuščeni vilici	Preveriti		✓	
	Zamenjaj				✓

Vse te podatke najdete na tipski tablici. Da boste imeli te podatke vedno pri roki, jih vpišite podaj.

Serijska številka:

Številka izdelka:

Leto izdelave:

Tel.: +49 (0) 79 04 / 700-360

Faks: +49 (0) 79 04 / 700-51999







E-pošta: support@ts.guede.com

Odvoz odpadkov



Izrabljene baterije, izrabljena električna in elektronska oprema se ne smejo odlagati skupaj z gospodinjskimi odpadki. Izrabljene baterije, izrabljena električna in elektronska oprema se morajo zbirati in odstranjevati ločeno. Pred odstranitvijo iz naprav odstranite izrabljene baterije, akumulatorje in svetilke. Pri lokalnih organih ali pri vašem prodajalcu se pozanimajte o centrih za recikliranje in zbirnih mestih. Glede na lokalne predpise so lahko trgovci na drobno dolžni brezplačno prevzeti izrabljene baterije, izrabljeno električno in elektronsko opremo. S ponovno uporabo in recikliranjem izrabljenih baterij, izrabljene električne in elektronske opreme prispevajte k zmanjšanju potrebe po surovinah. Stare baterije (zlasti litij-ionske baterije), stara električna in elektronska oprema vsebujejo dragocene, reciklirane materiale, ki lahko pri neokolju prijaznem odstranjevanju negativno vplivajo na okolje in vaše zdravje. Pred odstranitvijo izbršite morebitne osebne podatke, ki so shranjeni na vaši stari opremi.

Műszaki adatok

villás targonca	GHW Scale 2500
Cikkszám	24329
 Teherbírás	2500 kg
 Villahossz	1150 mm
A villamagasságot leengedték	85 mm
 Emelési magasság	195 mm
 Teljes hossz	1550 mm
 Teljes magasság vonórúddal	1205 mm
Méretetek: H x Sz x M	1550 x 560 x 1205 mm
 Súly	94 kg



Csak akkor használja a készüléket, ha figyelmesen elolvasta és megértette a használati utasítást. Ismerkedjen meg a kezelőszervekkel és a készülék helyes használatával. Tartsa be az utasításban szereplő összes biztonsági utasítást. Viselkedjen felelősségteljesen mások iránt.

A kezelő felelős a harmadik felekkel szemben bekövetkező balesetekért vagy veszélyekért.

Ha bármilyen kérdése merülne fel a készülék csatlakoztatásával vagy kezelésével kapcsolatban, kérjük, forduljon az ügyfélszolgálatához.

Rendeltetésszerű használat

A villás emelőkocsi kizárólag terhek kézi emelésére, leengedésére és szállítására szolgál sík felületen.

Minden esetben be kell tartani a bevetés helyszínén érvényes előírásokat.

Ezt a készüléket kizárólag a rendeltetésszerűen, az utasításoknak megfelelően szabad használni. Az általános érvényű előírások, valamint a jelen használati utasításban szereplő rendelkezések be nem tartása esetén a gyártó nem vállal felelősséget az esetleges károkért.

A kezelővel szemben támasztott követelmények

A készüléket kizárólag olyan személyek üzemeltethetik és karbantarthatják, akik ismerik annak működését és tisztában vannak a vele járó veszélyekkel.

Soha ne engedje, hogy gyermekek a készülékkel dolgozzanak. Soha ne engedje, hogy felnőttek megfelelő oktatás nélkül a készülékkel dolgozzanak.

A készülék használata előtt a kezelőnek figyelmesen el kell olvasnia és meg kell értenie a használati utasítást.

Képesítés: A készülék használatához nincs szükség különleges képesítésre, csupán egy szakértő által tartott részletes betanításra.

Minimális életkor: A készüléket csak azok használhatják, akik betöltötték a 16. életévüket. Kivétel

képez az a eset, amikor a készüléket egy szakmát tanuló fiatal használja szakmai képzés keretében, a szükséges készségek elsajátítása céljából, oktató felügyelete mellett.

A helyi előírások meghatározhatják a felhasználó alsó korhatárát.

Képzés: A készülék használatához csupán egy szakértő által tartott megfelelő oktatásra, illetve a használati utasításra van szükség. Külön képzésre nincs szükség.

maradék kockázatok

Még a helyes használat és az összes biztonsági előírás betartása esetén is fennállhatnak bizonyos kockázatok.



FIGYELEM!
Szorulás- és nyíróerő-veszély



Terhek leengedésekor.



Terhek mozgatása és szállítása során.



A villás targoncával olyan rakományok szállítása, amelyek nincsenek megfelelően felvéve vagy rögzítve



A rakodóvillás targonca emelt rakománnyal való billentése vagy ferde irányú haladása



Emelt vagy instabil terhek alatt állni vagy dolgozni



Emelt vagy instabil terhek mögött állni vagy dolgozni



Személyek emelése vagy szállítása targoncával

A használati utasítás betartása ellenére is fennállhatnak nem nyilvánvaló maradék kockázatok.

Viselkedés vész helyzetben

Végezze el a sérülésnek megfelelő elsősegélynyújtási intézkedéseket, és a lehető leghamarabb hívjon szakképzett orvosi segítséget. Óvja meg a sérültet a további sérülésektől, és helyezze nyugodt helyzetbe. Egy esetleges baleset esetére a munkahelyen mindig kéznél kell lennie egy DIN 13164 szabványnak megfelelő elsősegélydoboznak. Az elsősegélydobozból kivett anyagokat azonnal pótolni kell. Ha segítséget hív, adja meg a következő információkat:

1. A baleset helyszíne
2. A baleset típusa
3. A sérültek száma
4. A sérülések típusa

Szimbólumok



Figyelem!



A sérülésveszély csökkentése érdekében olvassa el a használati utasítást.



Acélbetétes biztonsági cipőt kell viselni!



Figyelem, botlásveszély!



Ne álljon a készülékre



A megadott hasznos terhelés túllépése tilos.



CE megfelelőségi jelölés



A teheremelő kar kezelése



Védje a nedvességtől



A csomagolás teteje felül

Biztonsági utasítások

Tilos személyeket vagy állatokat szállítani, valamint a veszélyes területen tartózkodni.

Tilos a felemelt terhek alatt tartózkodni.

Viseljen megfelelő munkaruhát, például szilárd, csúszásgátló talpú és acélbetétes cipőt.

A készüléken és annak beállításain nem szabad jogszabálytalan módosításokat végrehajtani.

A készülék használata során mindig gondoskodjon megfelelő megvilágításról, illetve jó fényviszonyokról. Védje a nedvességtől Ne tegye ki a gépet az esőnek.

A rakomány felvétele

A megadott hasznos terhelés túllépése tilos.

Soha ne rakodjon meg a villás emelőt emelt villákkal.

Húzza be a villákat a raklap alá, majd pumpálással emelje fel a rakományt. A rakományt egyenletesen kell elosztani a két villán.

Hosszú tárgyak keresztirányú szállítása nem megengedett.

Soha ne hagyjon felemelt terhet felügyelet nélkül.

Terhelt járművezetés

A készüléket kizárólag sík és szilárd felületen szabad üzemeltetni.

Figyelem: a villás emelőkocsi nincs felszerelve fékkel.

Tilos emelkedőn haladni.

A terhet a talajmagasságot figyelembe véve a talaj felett a lehető legalacsonyabban szállítsa, és olyan sebességgel haladjon, hogy bármikor megállhasson.

Ha már nem tudja saját erőből megállítani a villás emelőt, engedje le teljesen a rakományt a készülék leállításához.

A rakomány letétele

A terhet a fogantyú meghúzásával vagy a lábfejk működtetésével engedje le.

A jármű leállítása

A villás emelőt mindig sík felületre állítsa, és a rakományvillát mindig engedje le teljesen.

Szállítás

Szállításkor – például teherautón vagy pótkocsin – a villás targoncát szakszerűen kell berakodni és megfelelően rögzíteni (például ékekkel, rögzítőhevederekkel stb.).

⚠ Minden üzembe helyezés előtt ellenőrizze az összes csavaros és dugaszolható csatlakozást, valamint a védőberendezéseket, hogy szilárdan rögzültek-e és megfelelően illeszkednek-e, továbbá ellenőrizze, hogy az összes mozgó alkatrész zökkenőmentesen működik-e.

⚠ Szigorúan tilos a gépen található védőberendezéseket leszerelni, átalakítani vagy rendeltetésükön kívül használni, illetve idegen védőberendezéseket felszerelni.

⚠ A készüléket nem szabad használni, ha sérült, vagy a biztonsági berendezései meghibásodtak. Cserélje ki az elhasználódott és sérült alkatrészeket.

Karbantartás/tárolás

Az ebben az útmutatóban nem leírt javításokat és munkálatokat kizárólag képzett szakemberek végezhetik el.

Kizárólag eredeti tartozékokat és eredeti alkatrészeket használjon.

Soha ne öntsé le vízzel a készüléket!

A gépet és alkatrészeit ne tisztítsa oldószerrel, gyúlékony vagy mérgező folyadékokkal. A tisztításhoz csak nedves ruhát használjon.

Csak a rendszeresen karbantartott és gondosan ápolott készülék lehet megfelelő segédesszköz. A karbantartási és ápolási hiányosságok előre nem látható balesetekhez és sérülésekhez vezethetnek.

Szükség esetén a pótalkatrész-listát az interneten, a www.guede.com oldalon találja meg.

Hulladékkezelés

A használt olajat környezetkímélő módon ártalmatlanítsa!

Ügyeljen arra, hogy az olajtermékek ne kerüljenek a talajba. Az olajtermékek ne érintkezzenek a bőrrel, a szemmel és a ruházzal.

szállítási csomagolásának ártalmatlanítása A csomagolás megvédi a készüléket a szállítás során bekövetkező sérülésektől. A csomagolóanyagokat általában környezetkímélő és hulladékkezelési szem-

pontok alapján választják ki, ezért újrahasznosíthatók. A csomagolás visszajuttatása az anyagkőrforgásba nyersanyagokat takarít meg és csökkenti a hulladékmennyiséget. A csomagolóelemek (pl. fóliák, Styropor®) veszélyesek lehetnek a gyermekek számára.

Fulladásveszély!

A csomagolóanyagokat gyermekektől elzárva tárolja, és a lehető leghamarabb ártalmatlanítsa azokat.

garancia

A jótállási idő kereskedelmi használat esetén 12 hónap, fogyasztók számára 24 hónap, és a készülék vásárlásának időpontjától kezdődik. A jótállás kizárólag az anyag- vagy gyártási hibákból eredő hibákra vonatkozik. A jótállás keretében hiba bejelentésekor csatolni kell az eredeti, a vásárlás dátumát tartalmazó vásárlási bizonylatot. A jótállás nem terjed ki a nem rendeltetésszerű használatra, például a készülék túlterhelésére, erőszakos beavatkozásra, külső hatások vagy idegen tárgyak által okozott károsodásokra. A használati és szerelési útmutató figyelmen kívül hagyása, valamint a normál kopás szintén kizárt a jótállásból.

Fontos ügyfél-tájékoztatás

Kérjük, vegye figyelembe, hogy a visszaküldést a jótállási időn belül vagy azon túl is elvileg az eredeti csomagolásban kell elvégezni. Ezzel a lépéssel hatékonyan elkerülhetők a felesleges szállítási károk és az azok rendezésével kapcsolatban gyakran vitás helyzetek. Csak az eredeti dobozban biztosított a készülék optimális védelme, és így garantálható a zökkenőmentes feldolgozás.

Szolgáltatások

Műszaki kérdése van? Reklamációja van? Pótalkatrészekre vagy használati utasításra van szüksége? A Güde GmbH & Co. KG cég honlapján (www.guede.com) a „Szerviz” menüpont alatt gyorsan és bürokrácia nélkül segítünk Önnek. Kérjük, segítsen nekünk abban, hogy segíthessünk Önnek. A reklamáció esetén a készülék azonosításához szükségünk van a sorozatszámra, a cikkszámra és a gyártási évre.

Ellenőrzési és karbantartási terv

Rendszeres karbantartási időszak		Minden üzembe helyezés előtt	1 hónap elteltével	3 hónap után	12 hónap elteltével
A kezelőszervek működése	Ellenőrizni	✓			
Görgők és görgőtengelyek	Ellenőrizni	✓			
Ízületek és csapágyak	Kenés		✓		
hidraulikaolaja villák leengedett állapotában	Ellenőrizni			✓	
	Cserélés				✓

Mindezeket az adatokat a típustáblán találja meg. Hogy ezek az adatok mindig kéznél legyenek, kérjük, írja be őket az alábbi mezőbe.

Sorozatszám:

Cikkszám:

Gyártási év:

Tel.: +49 (0) 79 04 / 700-360

Fax: +49 (0) 79 04 / 700-51999

E-mail: support@ts.guede.com







Hulladékkezelés



A használt elemeket, valamint a használt elektromos és elektronikus berendezéseket nem szabad a háztartási hulladékkal együtt elhelyezni.

A használt elemeket, valamint a használt elektromos és elektronikus berendezéseket külön kell gyűjteni és ártalmatlanítani. A készülékekből az ártalmatlanítás előtt vegye ki a használt elemeket, akkumulátorokat és világítótesteket. Kérdezze meg a helyi hatóságokat vagy szakkereskedőjét az újrahasznosító telepekről és gyűjtőpontokról. A helyi előírásoktól függően a kiskereskedők kötelesek lehetnek a használt elemeket, elektromos és elektronikus készülékeket ingyenesen visszavenni. Használt elemeknek, elektromos és elektronikus készülékeinek újrafelhasználásával és újrahasznosításával járuljon hozzá a nyersanyagigény csökkentéséhez. A használt elemek (különösen a lítium-ion elemek), valamint a használt elektromos és elektronikus készülékek értékes, újrahasznosítható anyagokat tartalmaznak, amelyek nem környezetbarát ártalmatlanítás esetén káros hatással lehetnek a környezetre és az egészségre. Az ártalmatlanítás előtt törölje a használt készüléken esetlegesen található személyes adatokat.

Dane techniczne

wózek widłowy	Waga GHW 2500
Nr artykułu	24329
 Nośność	2500 kg
 Długość widelca	1150 mm
Obniżono wysokość widelca	85 mm
 Wysokość podnoszenia	195 mm
 Długość całkowita	1550 mm
 Całkowita wysokość wraz z dyszlem	1205 mm
Wymiary: dł. x szer. x wys.	1550 x 560 x 1205 mm
 Waga	94 kg



Z urządzenia należy korzystać dopiero po uważnym przeczytaniu i zrozumieniu instrukcji obsługi.

Należy zapoznać się z elementami sterującymi oraz prawidłowym sposobem użytkowania urządzenia. Należy przestrzegać wszystkich wskazówek dotyczących bezpieczeństwa zawartych w instrukcji. Należy zachowywać się odpowiedzialnie w stosunku do innych osób.

Operator ponosi odpowiedzialność za wypadki lub zagrożenia wobec osób trzecich.

W razie jakichkolwiek wątpliwości dotyczących podłączenia i obsługi urządzenia prosimy o kontakt z działem obsługi klienta.

Zastosowanie zgodne z przeznaczeniem

Wózek widłowy jest przeznaczony wyłącznie do ręcznego podnoszenia, opuszczania i transportu ładunków na równej powierzchni.

Należy przestrzegać przepisów obowiązujących w kraju, w którym odbywa się misja.

Urządzenie to należy używać wyłącznie zgodnie z przeznaczeniem. W przypadku nieprzestrzegania przepisów ogólnie obowiązujących oraz wytycznych zawartych w niniejszej instrukcji producent nie ponosi odpowiedzialności za powstałe szkody.

Wymagania wobec operatora

Urządzenie może być obsługiwane i konserwowane wyłącznie przez osoby zaznajomione z jego działaniem i poinformowane o związanych z nim zagrożeniach.

Nigdy nie pozwalaj dzieciom na obsługę urządzenia. Nigdy nie pozwalaj dorosłym na obsługę urządzenia bez odpowiedniego przeszkolenia.

Przed rozpoczęciem użytkowania urządzenia operator musi uważnie przeczytać i zrozumieć instrukcję obsługi.

Kwalifikacje: Poza szczegółowym przeszkoleniem przeprowadzonym przez kompetentną osobę nie są

wymagane żadne specjalne kwalifikacje do obsługi urządzenia.

Wymagany wiek: Urządzenie mogą obsługiwać wyłącznie osoby, które ukończyły 16 lat. Wyjątek stanowi korzystanie z urządzenia przez osoby niepełnoletnie, o ile odbywa się to w ramach szkolenia zawodowego w celu nabycia odpowiednich umiejętności pod nadzorem instruktora.

Lokalne przepisy mogą określać minimalny wiek użytkownika.

Szkolenie: Korzystanie z urządzenia wymaga jedynie odpowiedniego przeszkolenia przez kompetentną osobę lub zapoznania się z instrukcją obsługi. Specjalne szkolenie nie jest konieczne.

ryzyko resztkowe

Nawet przy prawidłowym użytkowaniu i przestrzeganiu wszystkich przepisów bezpieczeństwa mogą nadal występować pewne ryzyka.



UWAGA!

Ryzyko przysięgnięcia i skażenia



Podczas opuszczania ładunków.



Podczas przemieszczania i transportu ładunków.



Przewożenie wózkiem widłowym ładunków, które nie zostały prawidłowo umieszczone lub zabezpieczone



Przechylenie wózka widłowego z podniesionym ładunkiem lub jazda po pochyłości



Przebywanie lub praca pod podniesionymi lub niestabilnymi ładunkami



Nie należy stać ani pracować za podniesionymi lub niestabilnymi ładunkami



Podnoszenie lub transportowanie osób za pomocą wózka widłowego

Pomimo przestrzegania instrukcji obsługi mogą nadal występować nieoczywiste ryzyka resztkowe.

Postępowanie w nagłych wypadkach

Należy podjąć niezbędne działania pierwszej pomocy odpowiednie do rodzaju urazu i jak najszybciej wezwać wykwalifikowaną pomoc medyczną. Należy chronić poszkodowanego przed dalszymi obrażeniami i zapewnić mu spokój. Na wypadek ewentualnego wypadku w miejscu pracy powinna być zawsze pod ręką apteczka zgodna z normą DIN 13164. Materiały pobrane z apteczki należy natychmiast uzupełnić. Wzywając pomoc, należy podać następujące informacje:

1. Miejsce wypadku
2. Rodzaj wypadku
3. Liczba poszkodowanych
4. Rodzaj obrażeń

Symbol



Ostrzeżenie/Uwaga!



Aby zmniejszyć ryzyko obrażeń, należy zapoznać się z instrukcją obsługi.



Należy nosić obuwie ochronne z podnoskami stalowymi!



Ostrzeżenie o ryzyku potknięcia się



Nie stawać na urządzeniu



Nie wolno przekraczać podanego obciążenia użytkowego.



Znak zgodności CE



Obsługa dźwigni podnoszenia



Chronić przed wilgocią



Ułożenie opakowania: górą do góry

Wskazówki dotyczące bezpieczeństwa

Zabrania się przewożenia osób lub zwierząt oraz przebywania w strefie zagrożenia.

Zabrania się przebywania pod podniesionymi ładunkami.

Należy nosić odpowiednią odzież roboczą, taką jak solidne obuwie z antypoślizgową podeszwą i stalowymi noskami.

Nie wolno dokonywać żadnych nieuprawnionych zmian w urządzeniu ani w jego ustawieniach.

Podczas pracy z urządzeniem należy zawsze zapewnić odpowiednie oświetlenie lub dobre warunki oświetleniowe.

Chronić przed wilgocią! Nie należy wystawiać maszyny na działanie deszczu.

Podnoszenie ładunku

Nie wolno przekraczać podanego obciążenia użytkowego.

Nigdy nie ładuj wózka widłowego, gdy widły są podniesione.

Wsunąć widły pod paletę i podnieść ładunek, pompując. Ładunek musi być równomiernie rozłożony na obu widłach.

Nie wolno przewozić długich ładunków w poprzek pojazdu.

Nigdy nie pozostawiaj podniesionego ładunku bez nadzoru.

Jazda z ładunkiem

Urządzenie wolno użytkować wyłącznie na równej i utwardzonej powierzchni.

Uwaga: wózek widłowy nie jest wyposażony w hamulec.

Jazda pod górę jest zabroniona.

Przemieszczaj ładunek jak najbliżej podłoża, zwracając uwagę na prześwit, i jedź z odpowiednią prędkością, tak aby w każdej chwili móc się zatrzymać.

Jeśli nie jesteś w stanie zatrzymać wózka widłowego o własnych siłach, całkowicie opuść ładunek, aby zatrzymać urządzenie.

Odłożenie ładunku

Aby opuścić ładunek, należy pociągnąć za uchwyt lub nacisnąć pedał.

Zaparkować pojazd

Wózek widłowy należy zawsze ustawiać na równej powierzchni i całkowicie opuszczać widły.

Transport

Podczas transportu, np. na ciężarówce lub przyczepie, wózek widłowy należy prawidłowo załadować i odpowiednio zabezpieczyć (np. za pomocą klinów, pasów napinających itp.).

⚠ Przed każdym uruchomieniem należy sprawdzić wszystkie połączenia śrubowe i wtykowe oraz urządzenia zabezpieczające pod kątem ich wytrzymałości i prawidłowego zamocowania, a także upewnić się, że wszystkie ruchome części działają płynnie.

⚠ Surowo zabrania się demontażu, modyfikacji lub wykorzystywania w innym celu osłon znajdujących się na maszynie, a także montowania obcych osłon.

⚠ Nie wolno używać urządzenia, jeśli jest uszkodzone lub jeśli elementy zabezpieczające są uszkodzone. Należy wymienić zużyte i uszkodzone części.

Konserwacja/przechowywanie

Naprawy i prace, które nie zostały opisane w niniejszej instrukcji, należy powierzać wyłącznie wykwalifikowanemu personelowi.

Należy używać wyłącznie oryginalnych akcesoriów i oryginalnych części zamiennych.

Nigdy nie spryskiwać urządzenia wodą!

Nie należy czyścić urządzenia ani jego elementów za pomocą rozpuszczalników, łatwopalnych lub toksycznych płynów. Do czyszczenia należy używać wyłącznie wilgotnej ściereczki.

Tylko regularnie serwisowane i odpowiednio konserwowane urządzenie może być zadowalającym narzędziem pracy. Niedostateczna konserwacja i serwisowanie mogą prowadzić do nieprzewidzianych wypadków i urazów.

W razie potrzeby listę części zamiennych można

znaleźć w Internecie pod adresem www.guede.com.

Utylizacja

Utylizuj zużyty olej w sposób przyjazny dla środowiska!

Upewnij się, że żadne produkty ropopochodne nie przedostaną się do gleby. Nie dopuść do kontaktu produktów ropopochodnych ze skórą, oczami i odzieżą.

Utylizacja opakowania transportowego

Opakowanie chroni urządzenie przed uszkodzeniami podczas transportu. Materiały opakowaniowe są zazwyczaj dobierane pod kątem ochrony środowiska i możliwości utylizacji, dzięki czemu nadają się do recyklingu. Powrót opakowania do obiegu surowców pozwala oszczędzać surowce i zmniejsza ilość odpadów. Elementy opakowania (np. folie, styropian®) mogą być niebezpieczne dla dzieci.

Niebezpieczeństwo uduszenia!

Elementy opakowania należy przechowywać poza zasięgiem dzieci i jak najszybciej je wyrzucić.

gwarancja

Okres gwarancji wynosi 12 miesięcy w przypadku użytkowania komercyjnego oraz 24 miesiące dla konsumentów i rozpoczyna się w momencie zakupu urządzenia. Gwarancja obejmuje wyłącznie wady wynikające z wad materiałowych lub produkcyjnych. W przypadku zgłoszenia wady objętej gwarancją należy dołączyć oryginalny dowód zakupu z datą sprzedaży. Gwarancja nie obejmuje nieprawidłowego użytkowania, np. przeciążenia urządzenia, użycia siły, uszkodzeń spowodowanych czynnikami zewnętrznymi lub ciałami obcymi. Gwarancja nie obejmuje również nieprzestrzegania instrukcji obsługi i montażu oraz normalnego zużycia.

Ważna informacja dla klientów

Prosimy pamiętać, że zwrot towaru, zarówno w okresie gwarancyjnym, jak i poza nim, powinien zasadniczo odbywać się w oryginalnym opakowaniu. Dzięki temu skutecznie uniknie się niepotrzebnych uszkodzeń podczas transportu oraz często spornych kwestii związanych z ich rozstrzygnięciem. Tylko w oryginalnym kartonie urządzenie jest optymalnie zabezpieczone, co gwarantuje sprawną obsługę zwrotu.

Harmonogram przeglądów i konserwacji

Okres regularnej konserwacji		Przed każdym uruchomieniem	Po miesiącu	Po 3 miesiącach	Po 12 miesiącach
Funkcja elementów sterujących	Sprawdzić	✓			
Kółka i osie kółek	Sprawdzić	✓			
Przeguby i łożyska	Smarowanie		✓		
Olej hydrauliczny „ ”przy opuszczonym widelcu	Sprawdzić			✓	
	Zastąpić				✓

Serwis

Mają Państwo pytania techniczne? Chcą zgłosić reklamację? Potrzebują Państwo części zamiennych lub instrukcji obsługi? W sekcji „Serwis” na stronie internetowej firmy Güde GmbH & Co. KG (www.guede.com) służymy Państwu szybką i sprawną pomocą. Prosimy o współpracę, abyśmy mogli Państwu pomóc. Aby zidentyfikować Państwa urządzenie w przypadku reklamacji, potrzebujemy numeru seryjnego, numeru katalogowego oraz roku produkcji.

Wszystkie te dane znajdują się na tabliczce znamionowej. Aby mieć je zawsze pod ręką, proszę wpisać je poniżej.

Numer seryjny:

Numer artykułu:

Rok produkcji:

Tel.: +49 (0) 79 04 / 700-360

Faks: +49 (0) 79 04 / 700-51999

E-mail: support@ts.guede.com



Utylizacja



Zużytych baterii, zużytego sprzętu elektrycznego i elektronicznego nie wolno wyrzucać wraz z odpadami komunalnymi. Zużyte baterie, zużyty sprzęt elektryczny i elektroniczny należy zbierać i utylizować oddzielnie. Przed utylizacją należy wyjąć z urządzeń zużyte baterie, akumulatory i źródła światła. Proszę zapytać lokalne władze lub sprzedawcę o punkty recyklingu i punkty zbiórki. W zależności od lokalnych przepisów sprzedawcy detaliczni mogą być zobowiązani do bezpłatnego odbioru zużytych baterii, zużytego sprzętu elektrycznego i elektronicznego. Poprzez ponowne wykorzystanie i recykling zużytych baterii, zużytego sprzętu elektrycznego i elektronicznego przyczyniają się Państwo do zmniejszenia zapotrzebowania na surowce. Zużyte baterie (zwłaszcza baterie litowo-jonowe), zużyty sprzęt elektryczny i elektroniczny zawierają cenne materiały nadające się do recyklingu, które w przypadku nieekologicznej utylizacji mogą mieć negatywny wpływ na środowisko i zdrowie. Przed utylizacją należy usunąć dane osobowe, które mogą znajdować się na zużytych urządzeniach.

Datos técnicos

transpaleta	GHW Scale 2500
N.º de artículo	24329
 capacidad de carga	2500 kg
 Longitud de la horquilla	1150 mm
Altura de la horquilla rebajada	85 mm
 Altura de elevación	195 mm
 Longitud total	1550 mm
 Altura total con barra de tracción	1205 mm
Dimensiones: largo x ancho x alto	1550 x 560 x 1205 mm
 Peso	94 kg

  No utilice el aparato hasta que haya leído atentamente y comprendido el manual de instrucciones. Familiarícese con los controles y el uso correcto del aparato. Respete todas las instrucciones de seguridad que figuran en el manual. Actúe de forma responsable con respecto a otras personas.

El operario es responsable de los accidentes o riesgos que puedan afectar a terceros.

Si tiene alguna duda sobre la conexión o el funcionamiento del aparato, póngase en contacto con el servicio de atención al cliente.

Uso previsto

La transpaleta está destinada exclusivamente a la elevación, el descenso y el transporte manuales de cargas sobre superficies planas.

Se deben respetar las normas vigentes en el país de destino.

Este aparato solo debe utilizarse de acuerdo con las instrucciones. En caso de incumplimiento de las disposiciones establecidas en la normativa vigente y en las instrucciones del presente manual, el fabricante no se hace responsable de los daños que puedan producirse.

Requisitos para el operador

El aparato solo debe ser manejado y sometido a mantenimiento por personas que estén familiarizadas con él y que conozcan los riesgos que conlleva.

Nunca permita que los niños utilicen el aparato. Nunca permita que los adultos utilicen el aparato sin haber recibido la formación adecuada.

Antes de utilizar el aparato, el usuario debe haber leído atentamente y comprendido el manual de instrucciones.

Requisitos: salvo una formación detallada impartida por una persona cualificada, no se requiere ninguna cualificación especial para utilizar el aparato.

Edad mínima: El aparato solo puede ser utilizado por personas mayores de 16 años. Se hace una excepción

en el caso de los menores de edad cuando el uso se realice en el marco de una formación profesional, con el fin de adquirir las habilidades necesarias, bajo la supervisión de un formador.

La normativa local puede establecer la edad mínima del usuario.

Formación: Para utilizar el aparato basta con recibir las instrucciones pertinentes de una persona cualificada o consultar el manual de instrucciones. No es necesaria ninguna formación específica.

riesgos residuales

Aunque se utilice correctamente y se respeten todas las normas de seguridad, pueden seguir existiendo riesgos residuales.



¡ADVERTENCIA!
Peligro de aplastamiento y corte



Al bajar cargas.



Al mover y transportar cargas.



Transportar con la carretilla elevadora cargas que no estén correctamente colocadas o aseguradas



Inclinar o conducir en pendiente con la carretilla elevadora con la carga levantada



Permanecer de pie o trabajar bajo cargas suspendidas o inestables



No se debe permanecer de pie ni trabajar detrás de cargas levantadas o inestables



Levantar o transportar personas con la carretilla elevadora

Aunque se sigan las instrucciones de uso, pueden existir riesgos residuales que no sean evidentes.

Cómo actuar en caso de emergencia

Aplice las medidas de primeros auxilios necesarias según la lesión y solicite asistencia médica cualificada lo antes posible. Evite que el herido sufra más daños y manténgalo en reposo. En caso de accidente, debe haber siempre a mano en el lugar de trabajo un botiquín de primeros auxilios conforme a la norma DIN 13164. El material extraído del botiquín debe reponerse inmediatamente. Cuando solicite ayuda, facilite los siguientes datos

1. Lugar del accidente
2. Tipo de accidente
3. Número de heridos
4. Tipo de lesiones

Símbolos



¡Advertencia/Precaución!



Lea el manual de instrucciones para reducir el riesgo de lesiones.



¡Lleva calzado de seguridad con puntera de acero!



Precaución: peligro de tropiezos



No te subas al aparato



Está prohibido superar la carga útil indicada.



Marca de conformidad CE



Manejo de la palanca de carga



Proteger de la humedad



Orientación del envase hacia arriba

Instrucciones de seguridad

Está prohibido transportar personas o animales, así como permanecer en la zona de peligro.

Está prohibido permanecer debajo de cargas suspendidas.

Lleve ropa de trabajo adecuada, como calzado resistente con suela antideslizante y puntera de acero.

No se deben realizar modificaciones no autorizadas en el dispositivo ni en su configuración.

Cuando trabaje con el aparato, asegúrese siempre de que haya suficiente iluminación o buenas condiciones de luz.

Proteger de la humedad: no exponga la máquina a la lluvia.

Carga de la carga

Está prohibido superar la carga útil indicada.

Nunca cargue la tranспаleta con las horquillas levantadas.

Introduzca las horquillas debajo del palé y eleve la carga accionando el pistón. La carga debe distribuirse uniformemente entre ambas horquillas.

No está permitido el transporte transversal de mercancías de gran longitud.

Nunca deje una carga elevada sin vigilancia.

Conducir con carga

El aparato solo debe utilizarse sobre una superficie plana y firme.

Atención: la tranспаleta no está equipada con freno. Está prohibido circular por pendientes.

Mueva la carga lo más cerca posible del suelo, teniendo en cuenta la distancia al suelo, y conduzca a una velocidad adecuada para poder detenerse en cualquier momento.

Si ya no puede detener la tranспаleta por sus propios medios, baje completamente la carga para detener el equipo.

Descarga de la carga

Baje la carga tirando de la manija o accionando el pedal.

Aparcar el vehículo

Coloque siempre la tranспаleta sobre una superficie plana y baje completamente las horquillas.

Transporte

Durante el transporte, por ejemplo, en un camión o un remolque, la tranспаleta debe cargarse correctamente y fijarse de forma adecuada (por ejemplo, con cuñas, correas de sujeción, etc.).

⚠ Antes de cada puesta en marcha, compruebe que todas las uniones atornilladas y enchufables, así como los dispositivos de protección, estén bien sujetos y correctamente colocados, y que todas las piezas móviles funcionen con suavidad.

⚠ Queda terminantemente prohibido desmontar, modificar o utilizar para fines distintos de los previstos los dispositivos de protección instalados en la máquina, así como instalar dispositivos de protección ajenos a la misma.

⚠ No utilice el aparato si está dañado o si los dispositivos de seguridad no funcionan correctamente. Sustituya las piezas desgastadas o dañadas.

Mantenimiento/Almacenamiento

Las reparaciones y los trabajos que no se describan en este manual deben ser realizados únicamente por personal técnico cualificado.

Utilice únicamente accesorios y recambios originales.

¡No rocíe nunca el aparato con agua!

No limpie la máquina ni sus componentes con disolventes, líquidos inflamables o tóxicos. Para la limpieza, utilice únicamente un paño húmedo.

Solo un aparato que se someta a un mantenimiento periódico y se cuide adecuadamente puede ser una herramienta útil. Las deficiencias en el mantenimiento y el cuidado pueden provocar accidentes y lesiones imprevistos.

Si lo necesita, puede consultar la lista de piezas de repuesto en Internet en www.guede.com.

Eliminación de residuos

¡Deseche el aceite usado de forma respetuosa con el medio ambiente!

Asegúrese de que ningún producto derivado del petróleo llegue al suelo. Evite el contacto de estos productos con la piel, los ojos y la ropa.

Eliminación del embalaje de transporte

El embalaje protege el aparato contra daños durante el transporte. Por lo general, los materiales de embalaje se seleccionan teniendo en cuenta criterios medioambientales y técnicos de eliminación, por lo

que son reciclables. La reintroducción del embalaje en el ciclo de materiales ahorra materias primas y reduce la generación de residuos. Las piezas del embalaje (p. ej., láminas, poliestireno[®]) pueden ser peligrosas para los niños.

¡Peligro de asfixia!

Mantenga los elementos del embalaje fuera del alcance de los niños y deséchelos lo antes posible.

Garantía

El plazo de garantía es de 12 meses para uso comercial y de 24 meses para particulares, y comienza a partir de la fecha de compra del aparato. La garantía se aplica exclusivamente a defectos atribuibles a fallos de material o de fabricación. En caso de reclamar un defecto cubierto por la garantía, se deberá adjuntar el recibo de compra original con la fecha de venta. Quedan excluidos de la garantía los usos indebidos, como por ejemplo, la sobrecarga del aparato, el uso de la fuerza, los daños causados por influencias externas o por cuerpos extraños. El incumplimiento de las instrucciones de uso y montaje, así como el desgaste normal, también quedan excluidos de la garantía.

Información importante para los clientes

Tenga en cuenta que, tanto dentro como fuera del plazo de garantía, las devoluciones deben realizarse siempre en el embalaje original. De este modo se evitan eficazmente los daños innecesarios durante el transporte y las disputas que suelen surgir a raíz de ellos. Solo en la caja original estará su dispositivo protegido de forma óptima, lo que garantiza una tramitación sin problemas.

Servicio

¿Tiene alguna duda técnica? ¿Quiere presentar una reclamación? ¿Necesita piezas de repuesto o un manual de instrucciones? En la página web de la empresa Gúde GmbH & Co. KG (www.guede.com), en la sección de Servicio, le atenderemos de forma rápida y sin trámites burocráticos. Por favor, ayúdenos a ayudarlo. Para poder identificar su aparato en caso de reclamación, necesitamos el número de serie, el número de artículo y el año de fabricación.

Plan de inspección y mantenimiento

Periodo de mantenimiento periódico		Antes de cada puesta en marcha	Después de un mes	Después de 3 meses	Después de 12 meses
Función de los mandos	Controlar	✓			
Rodillos y ejes de rodillos	Controlar	✓			
Articulaciones y cojinetes	Lubricar		✓		
Aceite hidráulico « »con la horquilla bajada	Controlar			✓	
	Reemplazar				✓

Todos estos datos figuran en la placa de características. Para tenerlos siempre a mano, anótelos a continuación.

Número de serie:

Número de artículo:

Año de fabricación:

Tel.: +49 (0) 79 04 / 700-360

Fax: +49 (0) 79 04 / 700-51999

Correo electrónico: support@ts.guede.com

Eliminación de residuos



Las pilas usadas y los aparatos eléctricos y electrónicos usados no deben desecharse junto con la basura doméstica. Las pilas usadas y los aparatos eléctricos y electrónicos usados deben recogerse y desecharse por separado. Retire las pilas, los acumuladores y las lámparas de los aparatos antes de desecharlos. Consulte a las autoridades locales o a su distribuidor especializado para obtener información sobre puntos limpios y puntos de recogida. Dependiendo de la normativa local, los minoristas pueden estar obligados a recoger de forma gratuita las pilas usadas y los aparatos eléctricos y electrónicos usados. Contribuya a reducir la demanda de materias primas mediante la reutilización y el reciclaje de sus pilas usadas y aparatos eléctricos y electrónicos usados. Las pilas usadas (especialmente las de iones de litio) y los aparatos eléctricos y electrónicos usados contienen materiales valiosos y reciclables que, si no se eliminan de forma respetuosa con el medio ambiente, pueden tener efectos negativos sobre el medio ambiente y su salud. Borrar cualquier dato personal que pueda haber en su aparato usado antes de desecharlo.

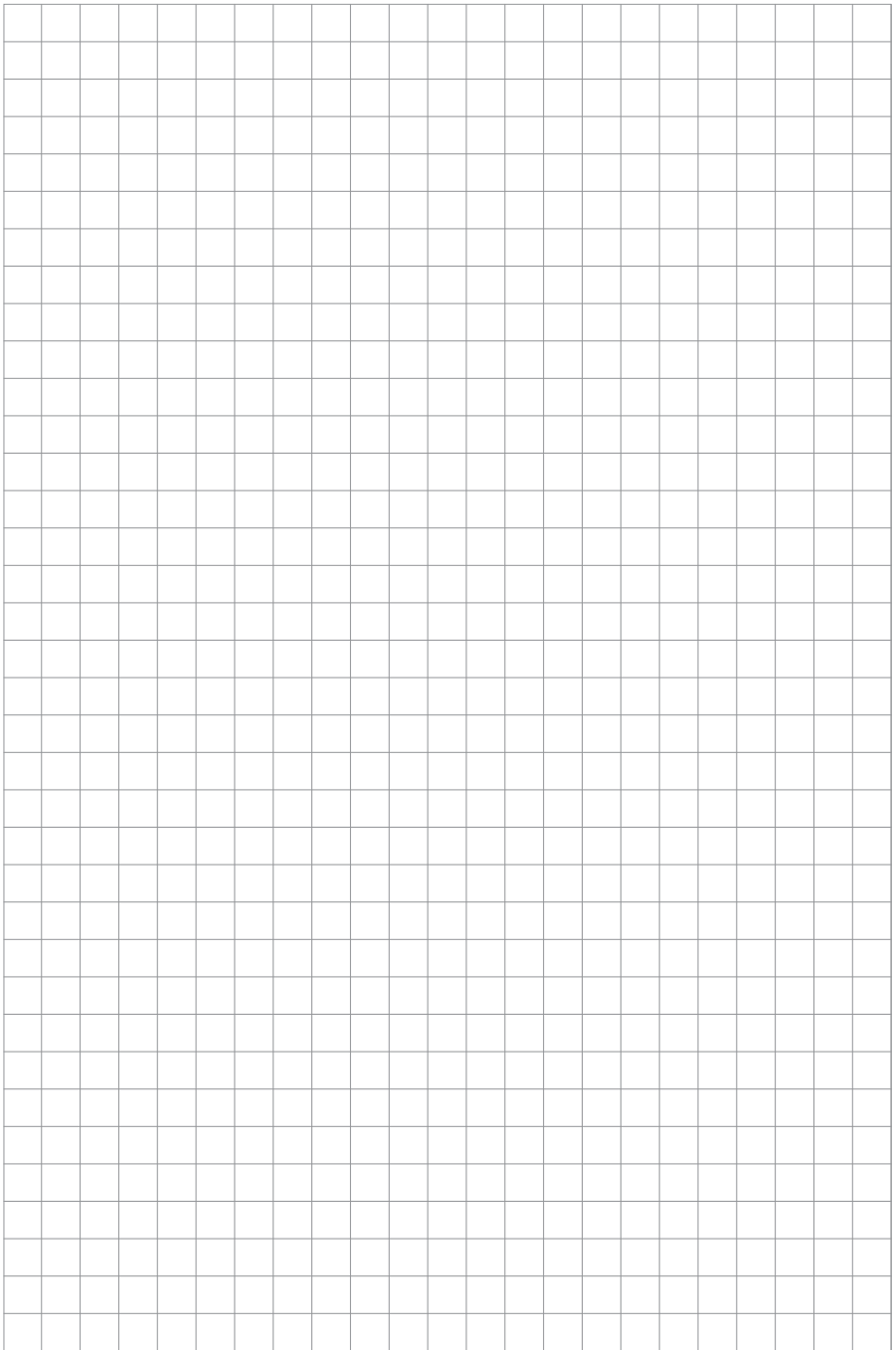

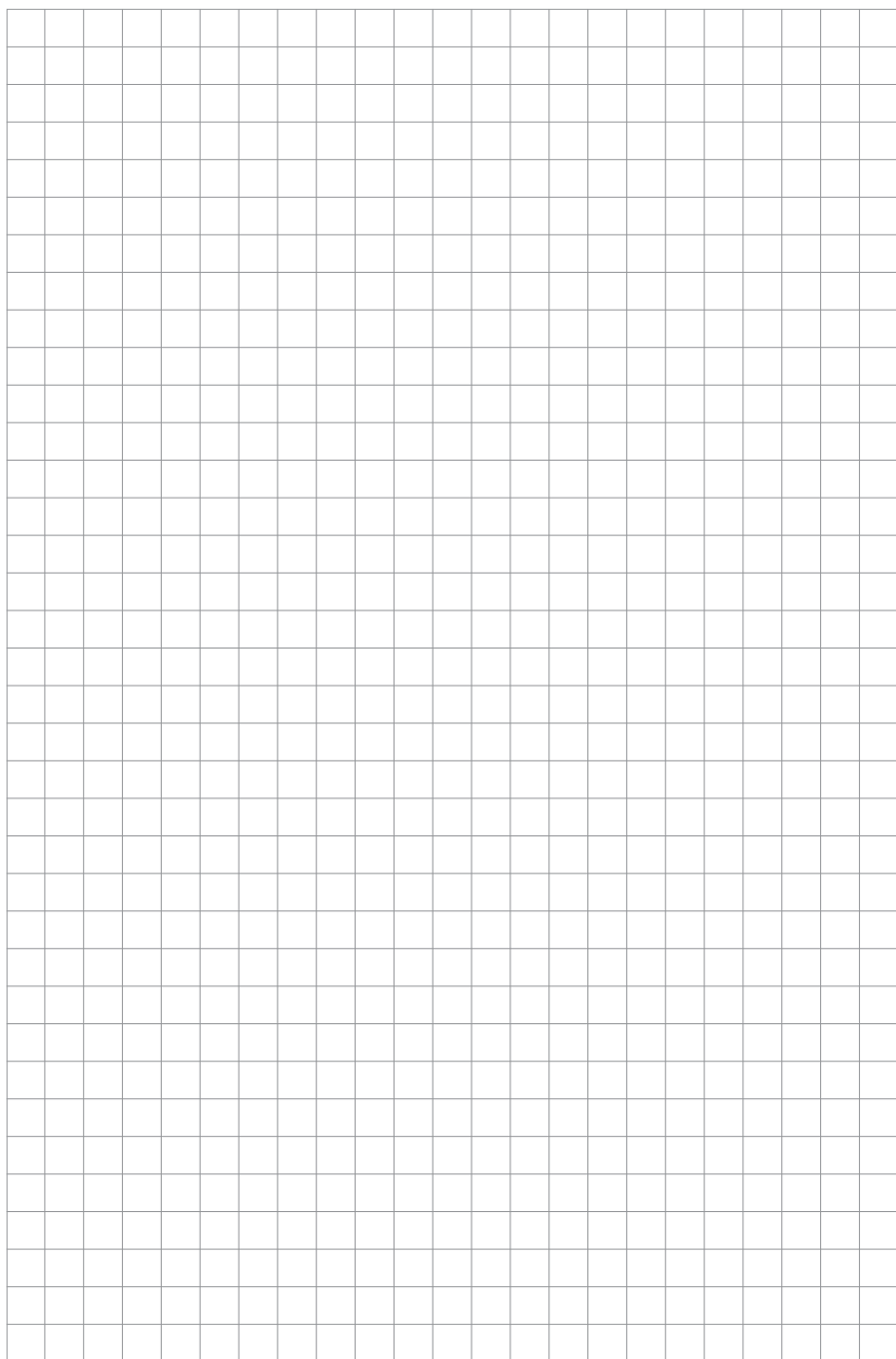

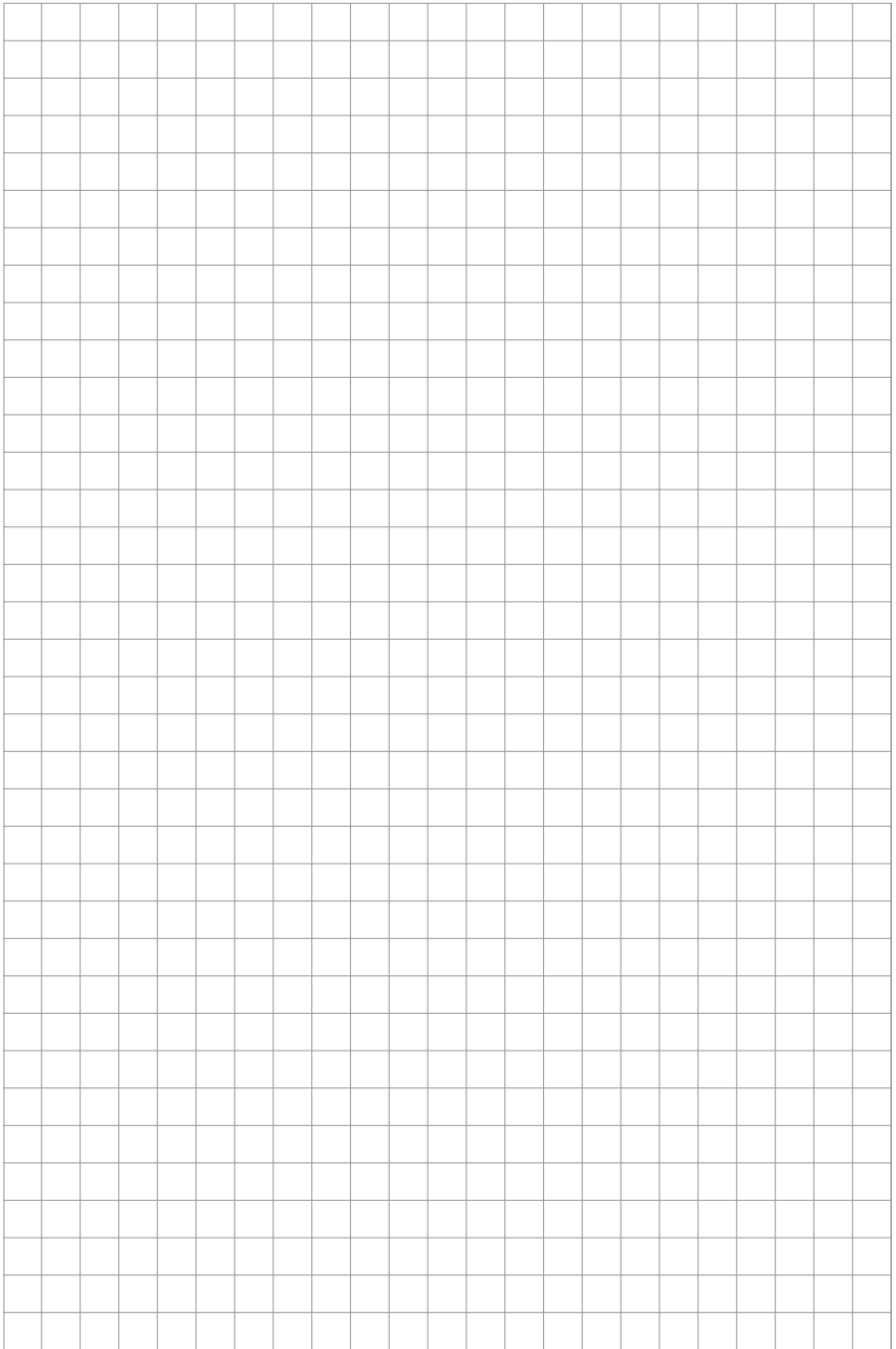

GÜDE GmbH & Co. KG

Birkichstrasse 6
74549 Wolpertshausen
Deutschland

Tel.: +49-(0)7904/700-0

Fax.: +49-(0)7904/700-250

eMail: info@guede.com

www.guede.com

